

KARTA TECHNICZNA

WARZYWNIAK Z DACHEM PREMIUM

Numer katalogowy: WP10, WP13, WP20, WP27

Obowiązuje od: 19-05-2020

Opis urządzenia:

Prostokątny, betonowy warzywniak – skrzynia na warzywa z siedziskiem ułatwiającym pielęgnację roślin.
Wersja z daszkiem pokrytym poliwęglanem komorowym, konstrukcja stalowa
Urządzenie dostępne w 4 rozmiarach.



Wymiary urządzenia

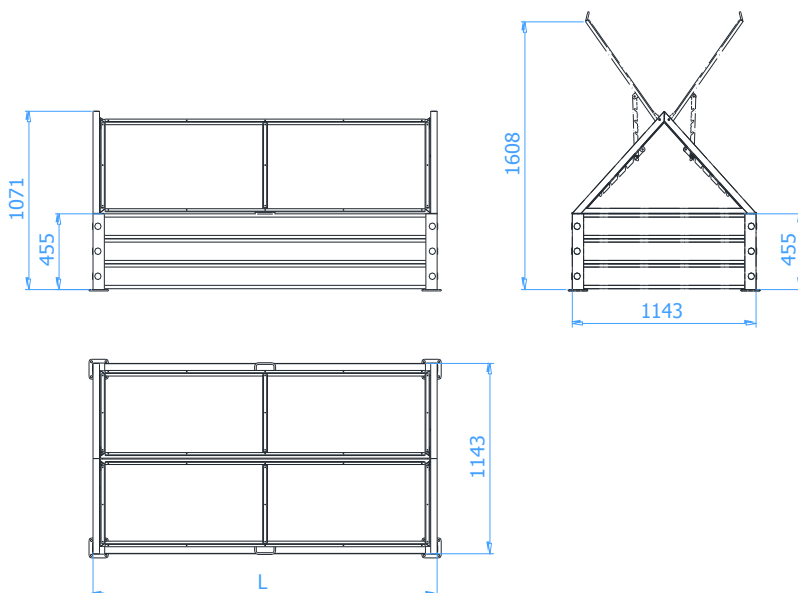

| Nr kat. | Długość L |
|---------|-----------|
| WP10 | 1450 mm |
| WP13 | 1485 mm |
| WP20 | 2140 mm |
| WP27 | 2830 mm |

Opis techniczny

- Słupki narożne wykonane z profilu stalowego 70x70x3mm,
- Daszek wykonany z profilu stalowego 40x40x3mm, 30x18x2mm oraz pokryty poliwęglanem komorowym,
- Obrzeża wykonane ze zbrojonego betonu klasy min. C25/30,
- Konstrukcja stalowa zabezpieczona antykorozyjnie oraz dodatkowo malowana lakierem akrylowym strukturalnym,
- Do urządzenia dołączone siedzisko mocowane na obrzeżach, ułatwiające prace pielęgnacyjne.