

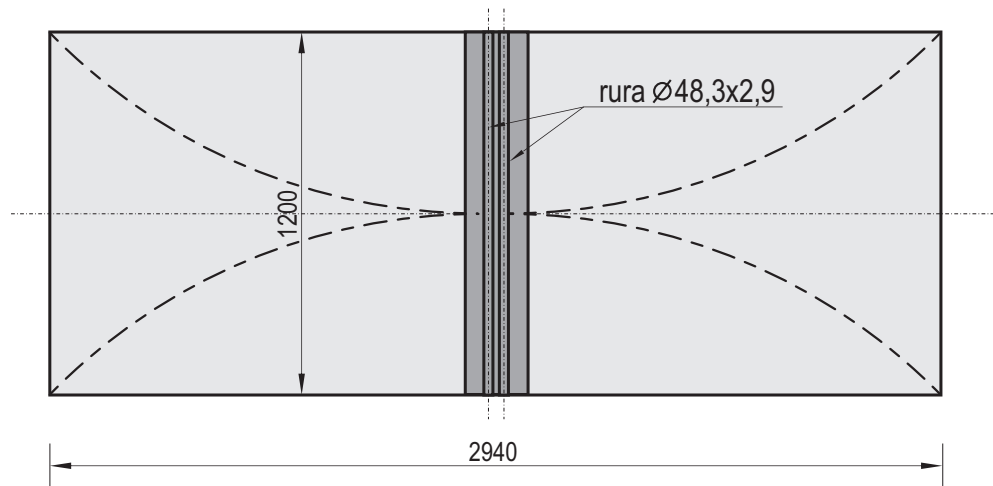

Temat/Nazwa: Spine-Ramp 800	Utworzenie: 2021-10-05	Symbol: 121280	Przeznaczenie: Sportowe	Skala: 1:25
Materiał: Beton kl. C25/30, stal ocynkowana	Waga: 1100 kg	Uwagi:		

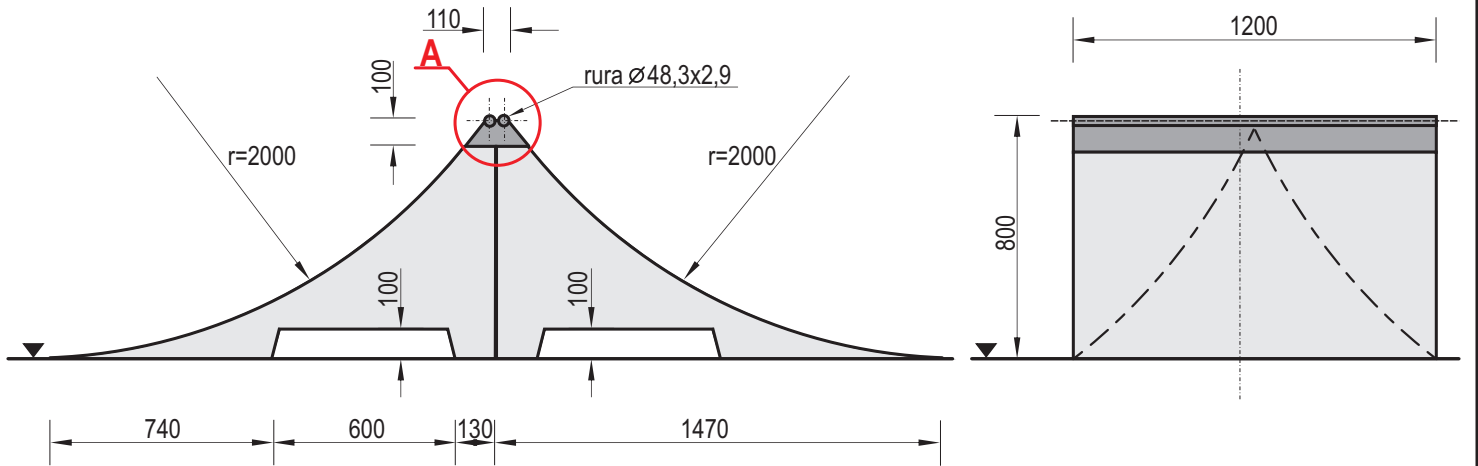

Powiększenie A
Korytko do spine
skala 1:4

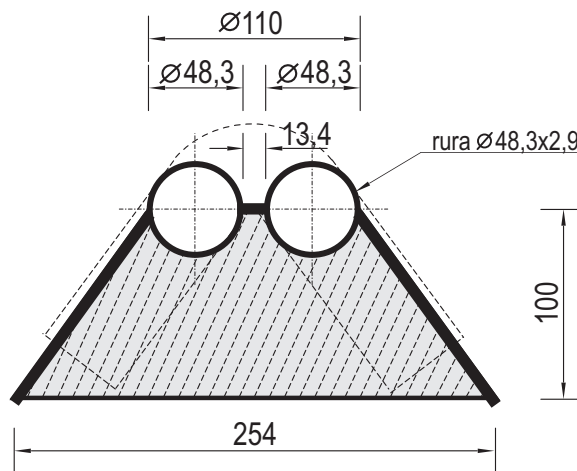

Charakterystyka urządzenia

- Konstrukcja urządzenia wykonana z betonu klasy C25/30, oraz elementów stalowych ocynkowanych,
- Wszystkie elementy metalowe w urządzeniu ocynkowane są metodą ogniową,
- Spine-Ramp 800 montowany jest jako samodzielny zestaw,
- Elementy betonowe zestawu impregnowane i malowane są preparatami i farbami PILBET.

UWAGA ! Korzystanie z urządzeń przez dzieci może mieć miejsce tylko pod opieką osób dorosłych