



Obowiązuje od: 02-10-2018 r.

INSTRUKCJA MONTAŻU URZĄDZENIA:

141808 Quarter - Pipe
**Urządzenie przeznaczone do montażu w nawierzchni skateparku,
wymaga fundamentowania.**



SPIS TREŚCI

WSTĘP.....	2
ETAP 1 – prace przygotowawcze.....	3
ETAP 2 – montaż konstrukcji.....	4
1. Wykaz elementów.....	4
2. Schemat montażu.....	7

WSTĘP

- Głębokość fundamentowania: 0,94 m
- Powierzchnia zderzenia: 5,92 x 7,60 m

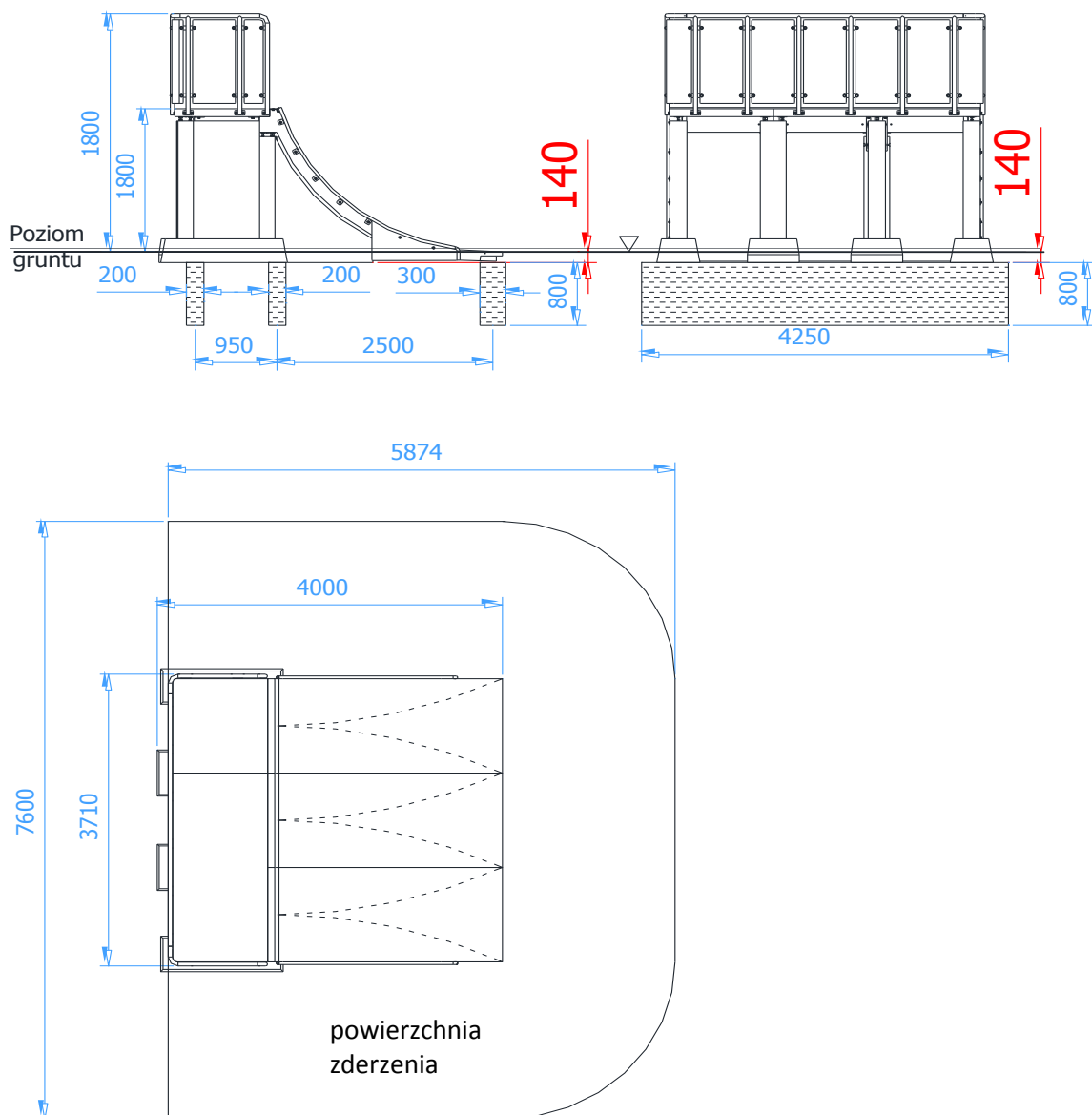

ETAP 1 – prace przygotowawcze

- W przypadku montażu urządzenia w istniejącej już nawierzchni należy usunąć ją na obszarze 4100x4250mm na głębokość 140mm
- Miejsce prac montażowych zabezpieczyć przed przebywaniem osób niepowołanych
- Konstrukcję ustawić w pożądanym miejscu zachowując wymaganą powierzchnię zderzenia
- Przed montażem urządzenia wykonać fundamenty zgodnie z rysunkiem. Głębokość fundamentowania wymaga dostosowania do lokalnych przepisów budowlanych.

Rzut fundamentów:

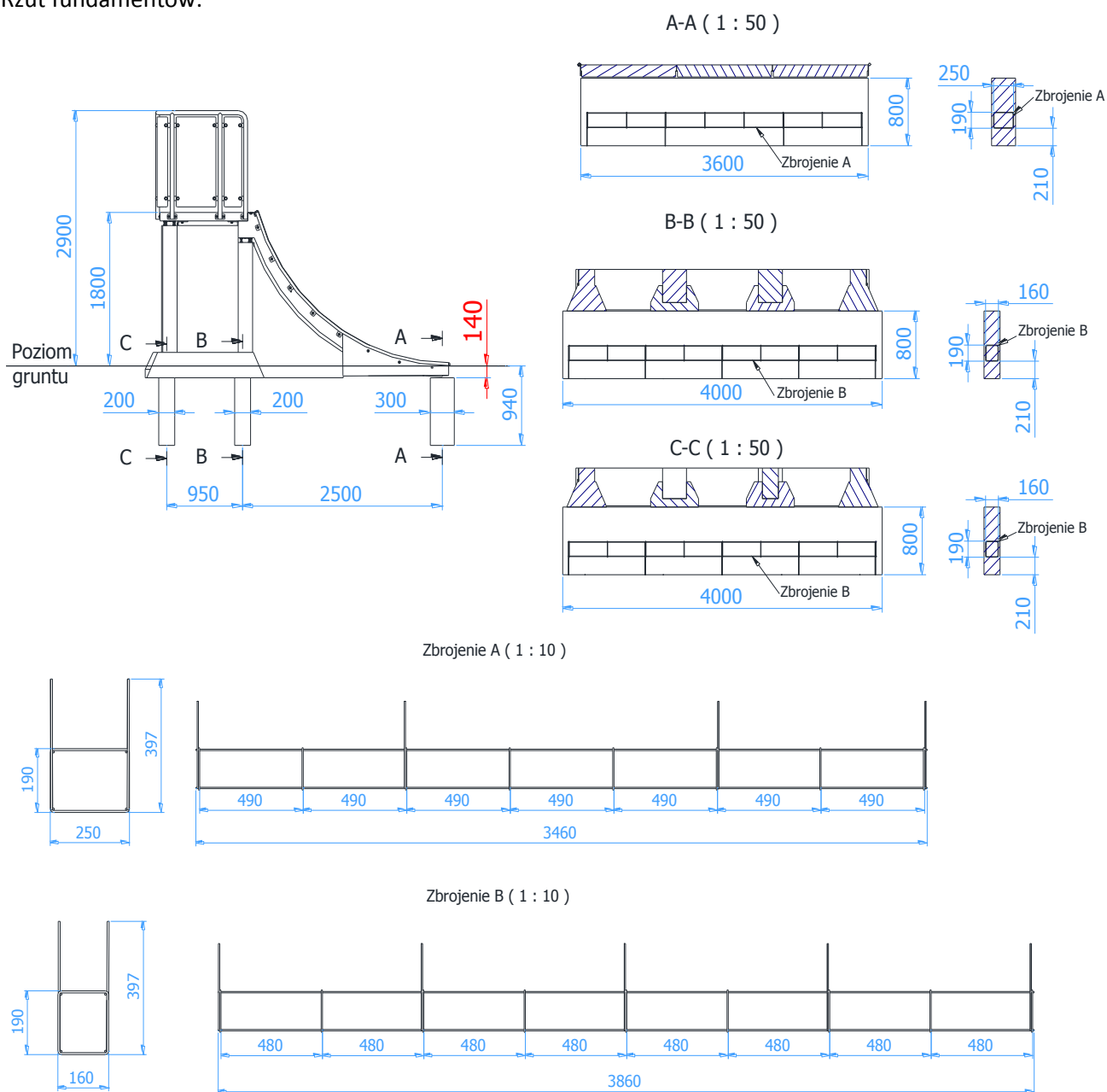





UWAGA !



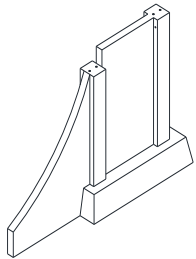
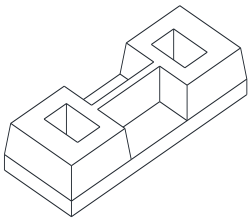
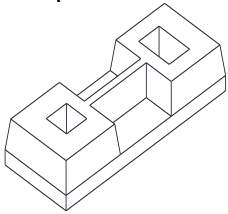

W przypadku precyzyjnego wykonania fundamentów urządzenie nie wymaga poziomowania. W przeciwnym wypadku należy wypoziomować urządzenie stosując podkłady z blachy o grubości zależnej od powstałych nierówności. **WSZYSTKIE ELEMENTY KONSTRUKCJI MUSZĄ BYĆ IDEALNIE WYOZIOMOWANE!**

Wszystkie czynności należy wykonywać zgodnie z zasadami BHP.

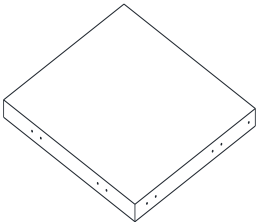
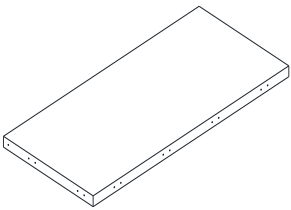
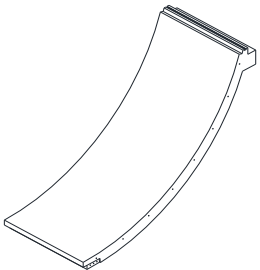
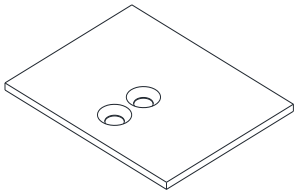
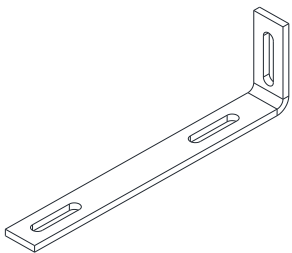
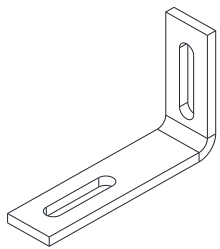
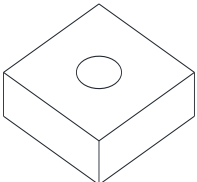
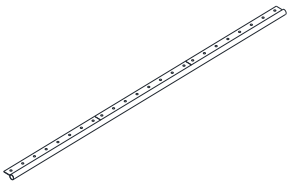
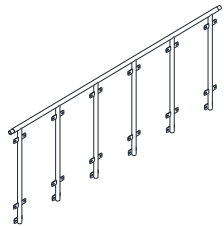
ETAP 2 – montaż konstrukcji

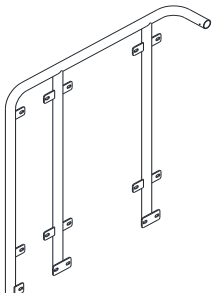
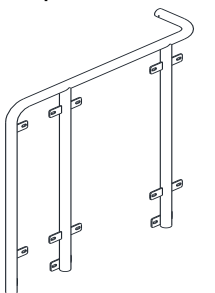
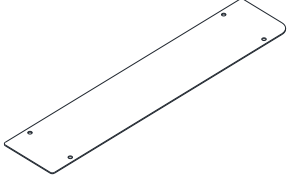
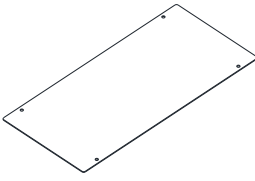
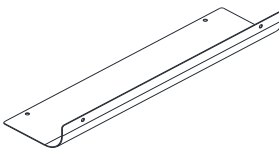
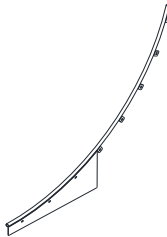
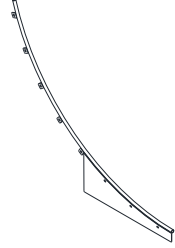
1. Wykaz elementów

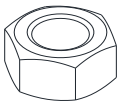
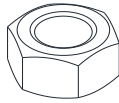
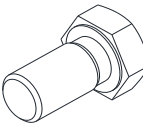
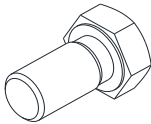
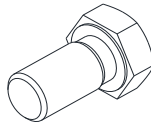
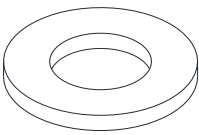
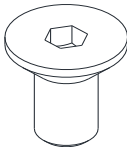
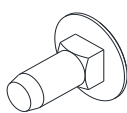
NR	Opis i rysunek	NR	Opis i rysunek	NR	Opis i rysunek
1	Ściana boczna – 2szt. 	2	Stopa duża – 1 szt. 	3	Stopa mała – 1 szt. 
4	Słupek 20x30x1500mm – 2 szt. 	5	Słupek 20x20x1700mm – 1 szt. 	6	Słupek 20x30x1700 – 1 szt. 
7	Podest mały 1200x1100x100mm – 1 szt. 	8	Podest duży 2400x1100x100mm - 1szt. 	9	Ściana łukowa – 3 szt. 
10	Błazka podporowa 140x110x5mm – 11 szt. 	11	Kątownik duży – 6 szt. 	12	Kątownik mały – 5 szt. 
13	Nakrętka kwadratowa 25x25x8mm – 24 szt. 	14	Orurowanie górne – 1 szt. 	15	Bariera tylna – 1 szt. 

16	Bariera lewa – 1 szt. 	17	Bariera prawa – 1 szt. 	18	Blacha bariery 1065x220mm – 2 szt. 
19	Blacha bariery 1065x498mm – 7 szt. 	20	Blacha bariery narożna – 2 szt. 	21	Orurowanie boczne lewe – 1 szt. 
22	Orurowania boczne prawe – 1 szt. 	23	Podkładka M16 – 28szt. 	24	Podkładka M10 – 44szt. 
25	Nakrętka M16 – 40 szt. 	26	Nakrętka M10 – 44 szt. 	27	Śruba sześciokątna M16x80 – 22 szt. 
28	Śruba sześciokątna M16x30 – 10 szt. 	29	Śruba sześciokątna M10x25 – 36 szt. 	30	Podkładka M10 – 36 szt. 
31	Śruba wpuszczana M10x20 – 35 szt. 	32	Śruba zamkowa M10x25 – 44 szt. 	33	Zaślepka kapturek – 44 szt. 

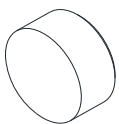
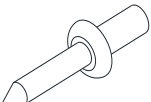
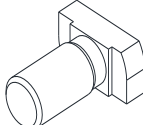
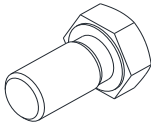
34	Zaślepka kołpakowa – 44 szt. 	35	Nit zrywalny Ø4,8x24 – 4szt. 	36	Śruba Jordahl JH M16x30 – 18szt. 
37	Śruba sześciokątna M16x100 – 22 szt. 				

2. Schemat montażu

- **UWAGA! WSZYSTKIE ELEMENTY KONSTRUKCJI MUSZĄ BYĆ IDEALNIE WYPOZIOMOWANE!**
- Ustawić w odpowiednim miejscu na fundamentach elementy betonowe zgodnie z rysunkiem.

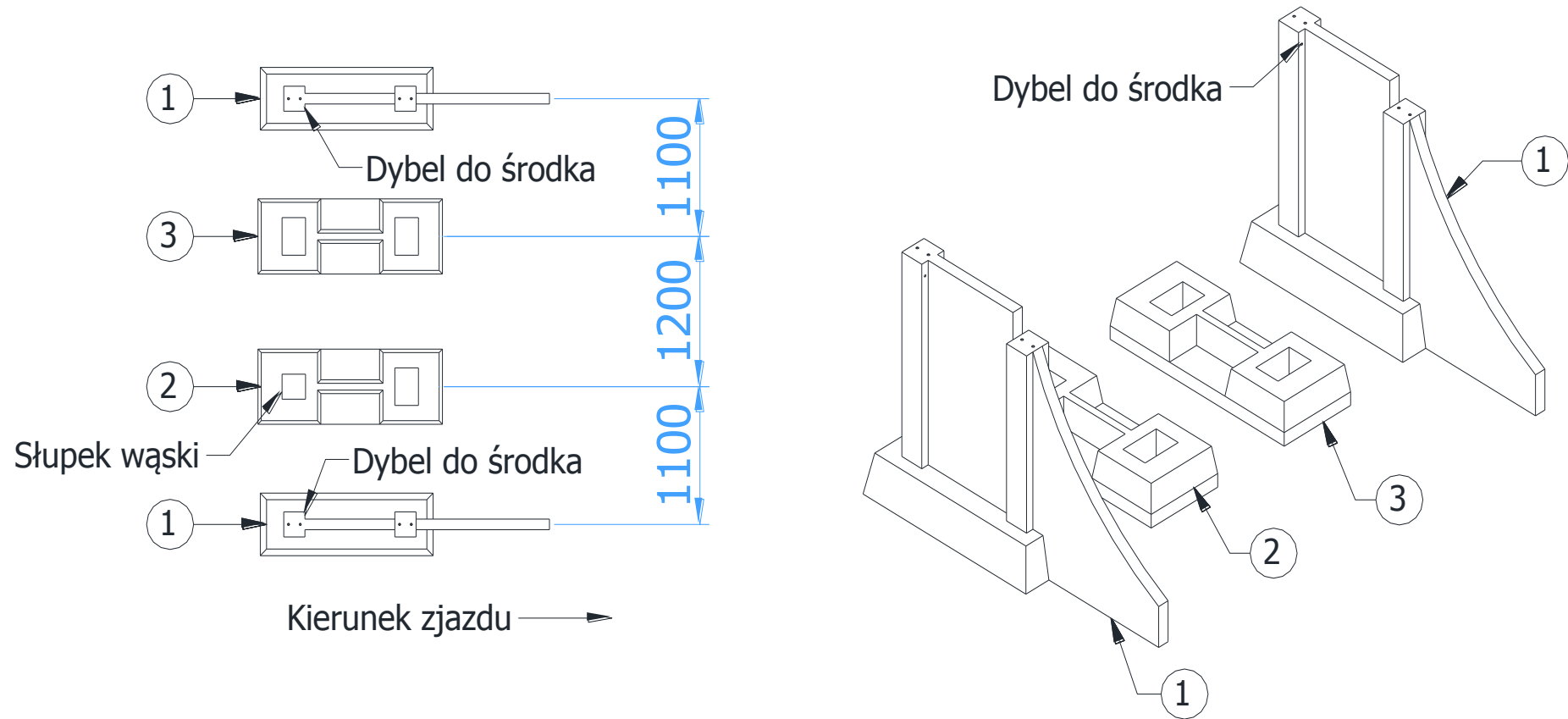

INSTRUKCJA MONTAŻU

Urządzenie: 141808 Quarter-Pipe



- Wstawić słupki (poz. 4, 5, 6) w otwory stóp (poz. 2, 3)
- W górne powierzchnie słupków (poz. 4, 5, 6) oraz ścian bocznych (poz. 1) wkręcić śruby M16x80 (poz.27) z nakrętkami M16 (poz. 25).
Uwaga: W przypadku dużych różnic poziomu podłoża zamiast śruby M16x80 (poz. 27) zastosować śrubę M16x100 (poz. 37).

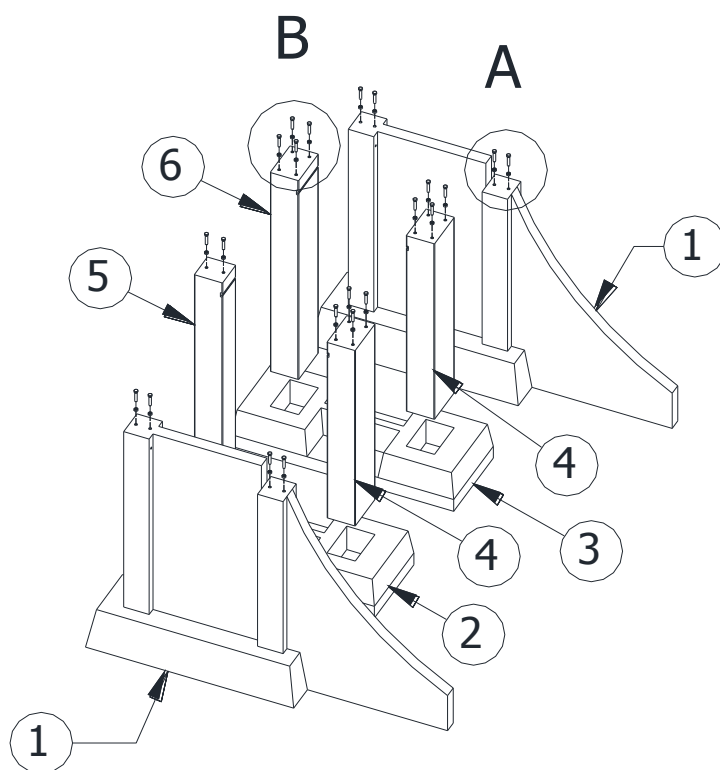

A (1 : 20)

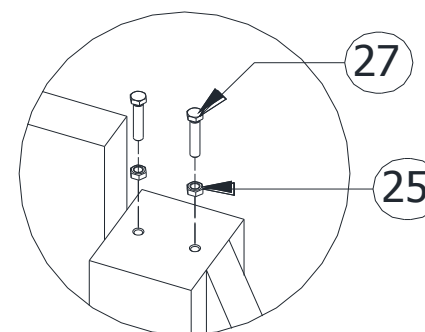

B (1 : 20)

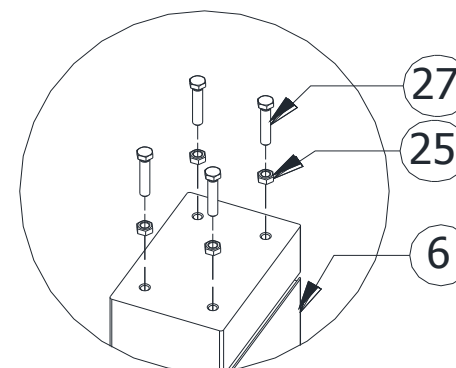



- Do wszystkich podestów (poz. 7, 8) i ścian łukowych (poz.9) przykręcić blaszki podporowe 110x140x5mm (poz.10) używając śrub wpuszczanych M10x20 (poz.31)

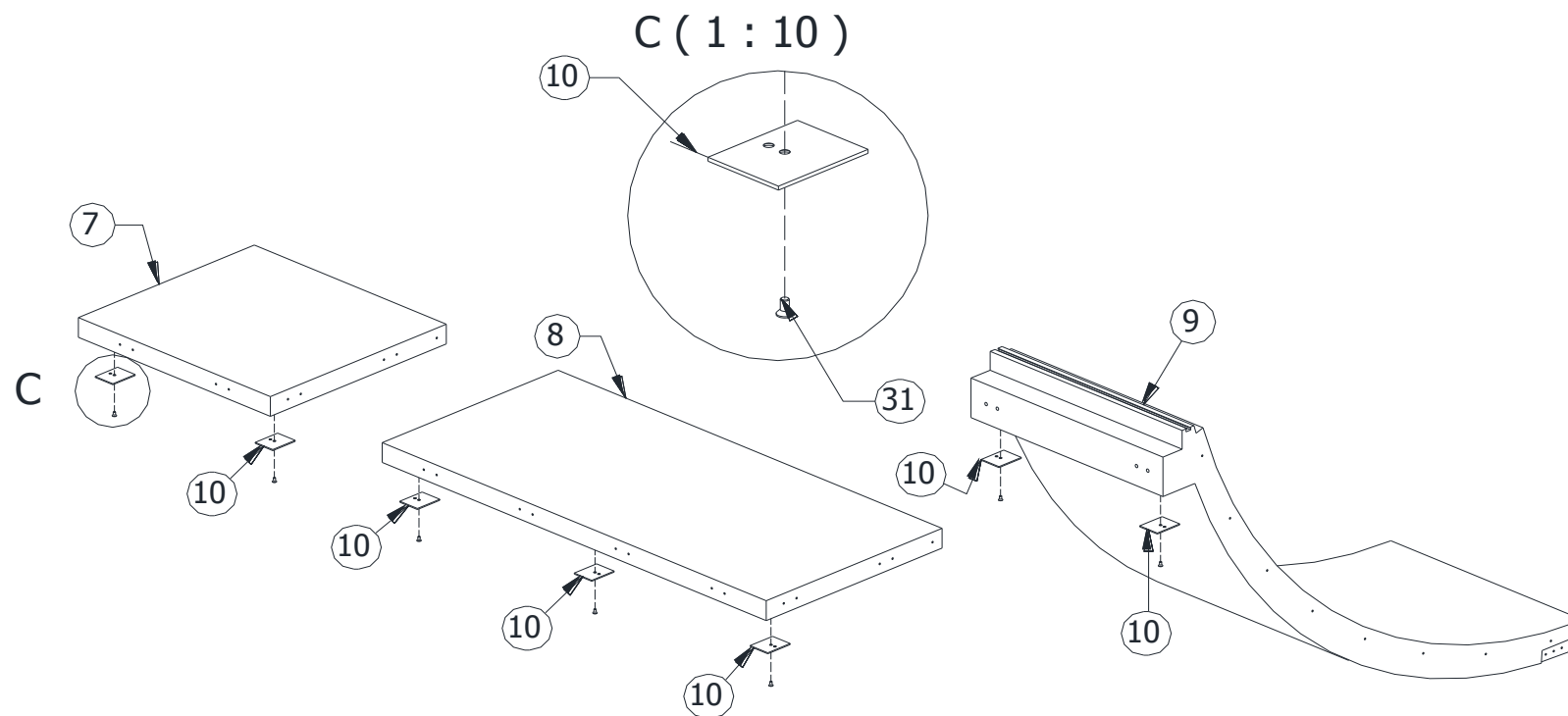

INSTRUKCJA MONTAŻU

Urządzenie: 141808 Quarter-Pipe



- Ustawić ściany łukowe (poz. 9)
- Ustawić podesty (poz. 7, 8) w odpowiednim miejscu zgodnie z rysunkiem
- Wypoziomować konstrukcję poprzez odkręcenie lub dokręcenie śrub M16x80 (poz. 27). Po wypoziomowaniu śrubę (poz. 27) należy skontrolować nakrętką (poz. 25)

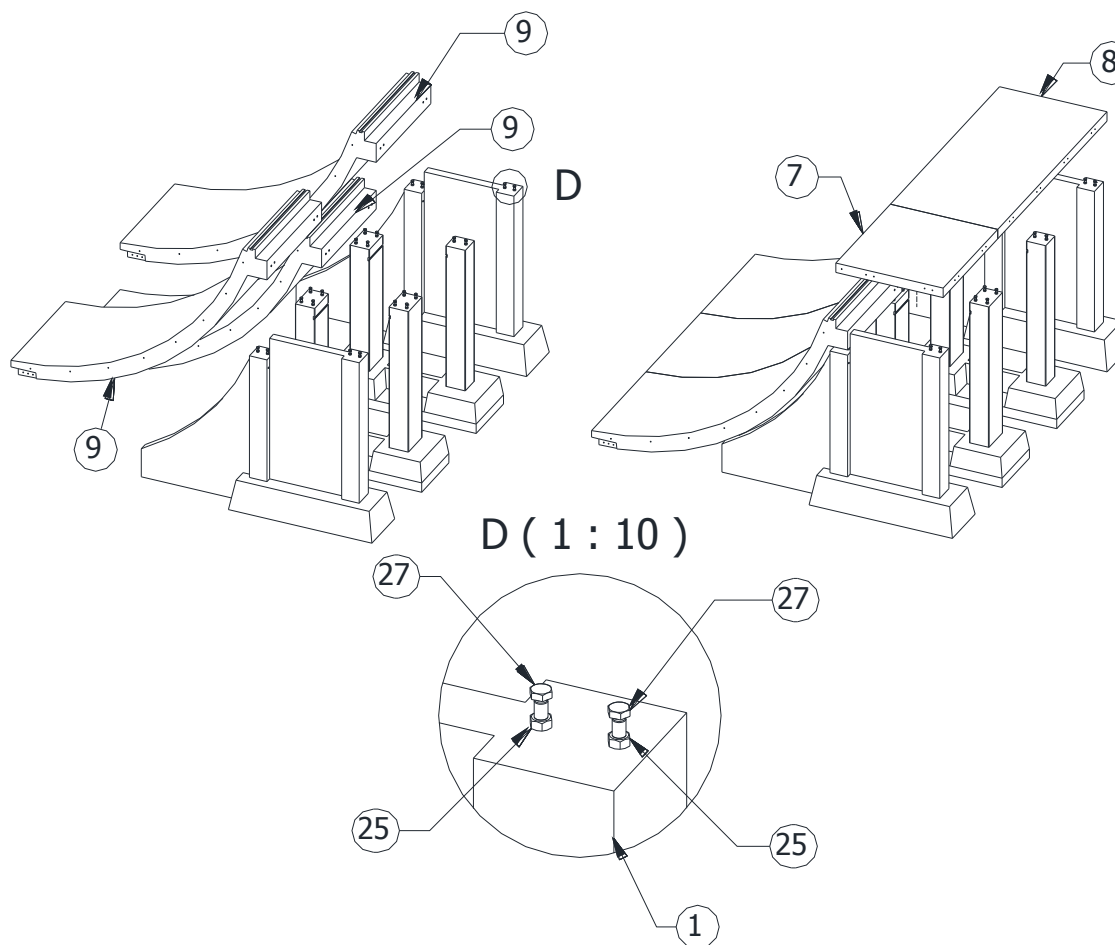

INSTRUKCJA MONTAŻU

Urządzenie: 141808 Quarter-Pipe



- Podesty (poz. 7, 8) i ściany łukowe (poz. 9) przykręcić do słupów (poz. 4, 5, 6) oraz ścian bocznych (poz.1) używając kątowników (poz. 11, 12) oraz śrub M16x30 (poz.28, 36). Kątowniki duże (Poz.11) przykręcić od strony ścian łukowych (poz.9). Dokładne rozmieszczenie kątowników oraz sposób ich montażu przedstawia rysunek poniżej.

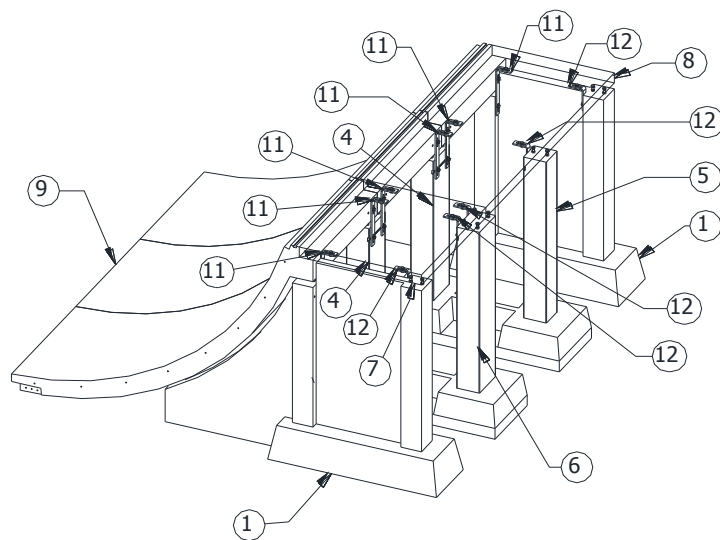

Przekrój kątownik mały (1 : 10)

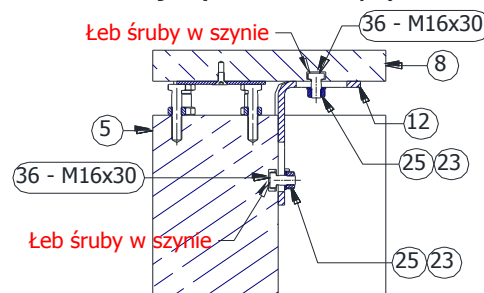

Kątownik mały - poz.12 (1 : 10)

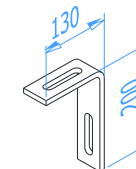

Przekrój kątownik duży (1 : 10)

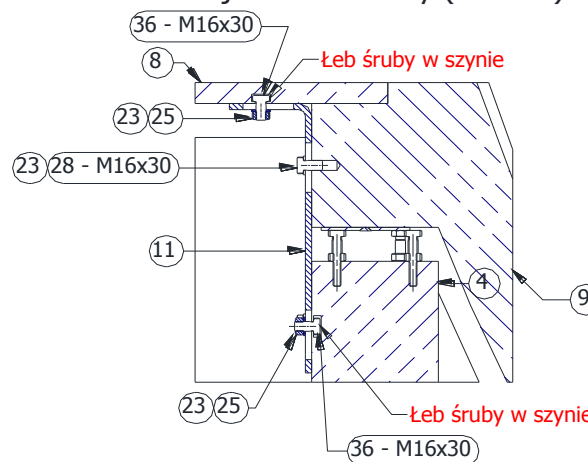

Kątownik duży - poz.11(1 : 10)

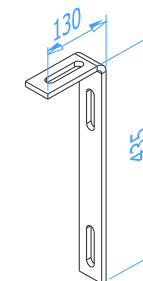



- Do górnej powierzchni ścian łukowych (poz. 9) przykręcić orurowanie górne (poz.14). W tym celu w szynę w ścianie łukowej (poz. 9) włożyć nakrętki kwadratowe 25x25x8mm (poz.13) i przykręcić orurowanie górne (poz. 14) stosując śruby wpuszczane M10x20 (poz. 31)

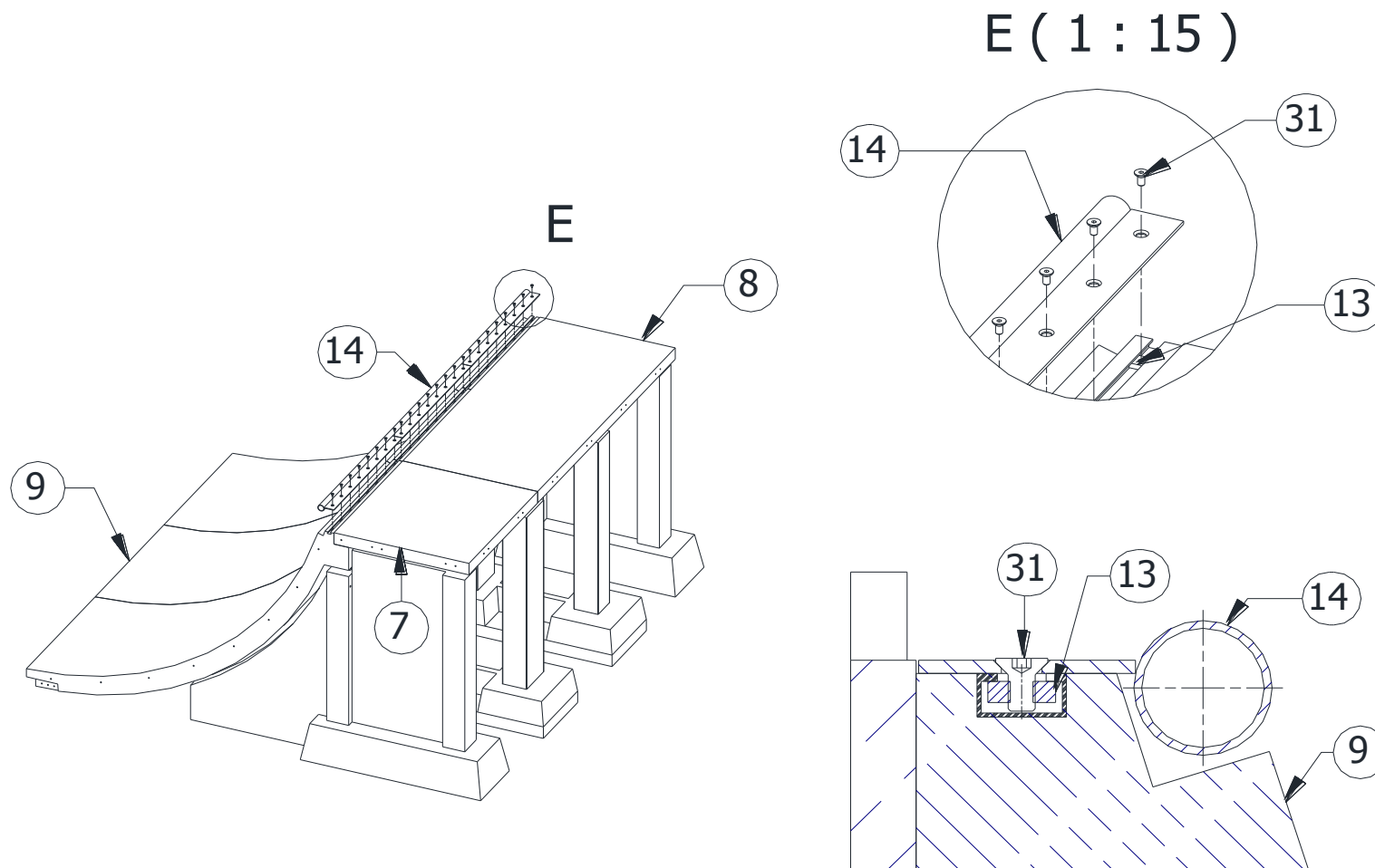

INSTRUKCJA MONTAŻU

Urządzenie: 141808 Quarter-Pipe



- Do podestów (poz. 7, 8) przykręcić luźno barierę tylną (poz. 15) używając śrub M10x25 (poz.29) z podkładkami M10 (poz. 30).
- Po przykręceniu bariery tylnej (poz. 15,) przykręcić luźno bariery boczne (poz. 16, 17) używając śrub M10x25 (poz.29) z podkładkami M10 (poz. 30).
- Ustawić barierę tak, aby wyeliminować luz pomiędzy jej poszczególnymi częściami. Dokręcić śruby (poz. 29).

F (1 : 10)

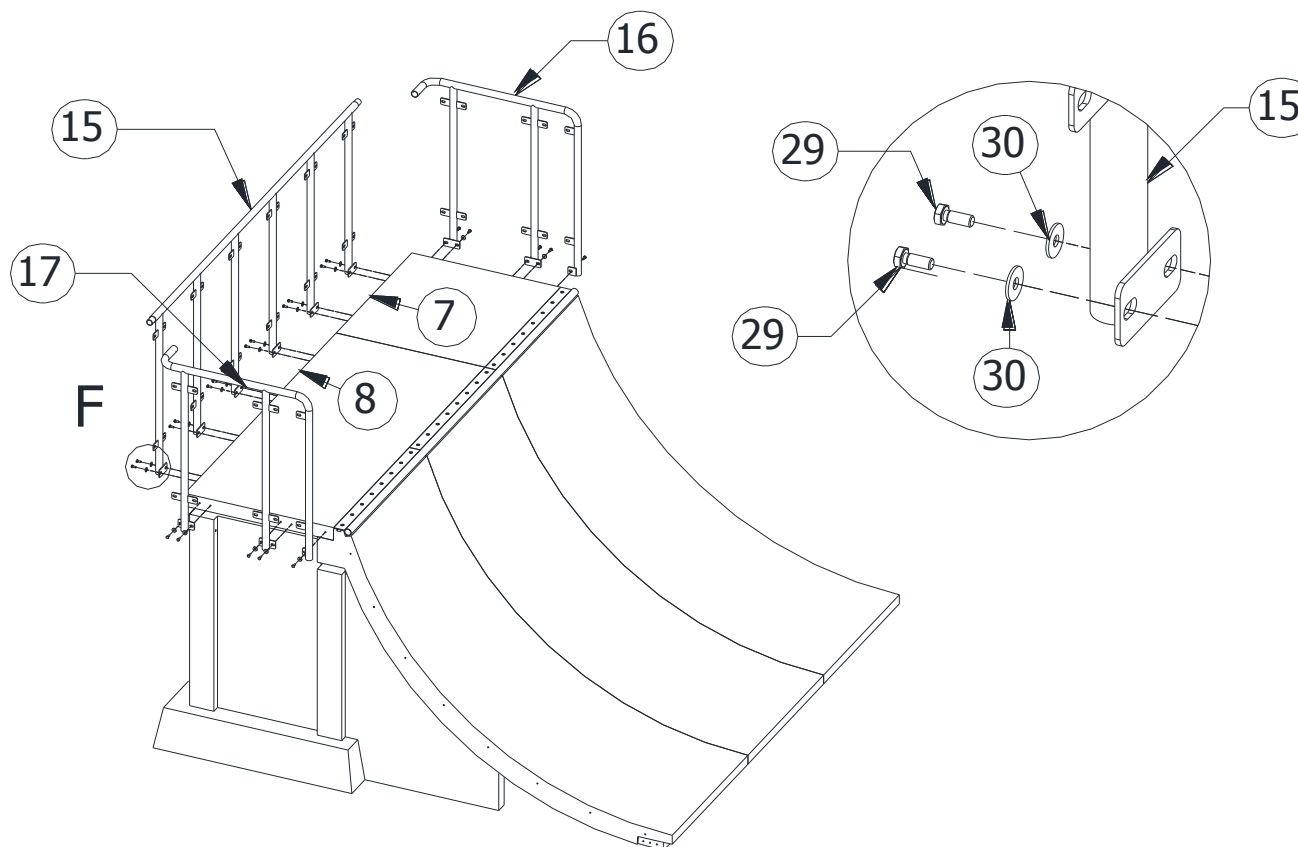

INSTRUKCJA MONTAŻU

Urządzenie: 141808 Quarter-Pipe



- Bariere (w miejscu łączenia się jej poszczególnych części) zanitować nitami zrywalnymi $\varnothing 4,8 \times 24$ (poz.35)
- Do bariery (poz. 15, 16, 17) przykręcić blachy bariery (poz. 18, 19, 20) za pomocą śruby zamkowej M10x25 (poz. 32), podkładki M10 (poz.24), nakrętki M10 (poz.26), zaślepki kołpakowej (poz.34), zaślepki kapturek (poz.33). Uwaga zaślepka kołpakowa (poz.34) oraz zaślepka kapturek (poz.33) powinny znajdować się od strony nakrętki!
- Do ścian łukowych (poz. 9) przykręcić orurowanie boczne (poz. 21, 22) za pomocą śrub M10x25 (poz.29) i podkładek M10 (poz. 30)

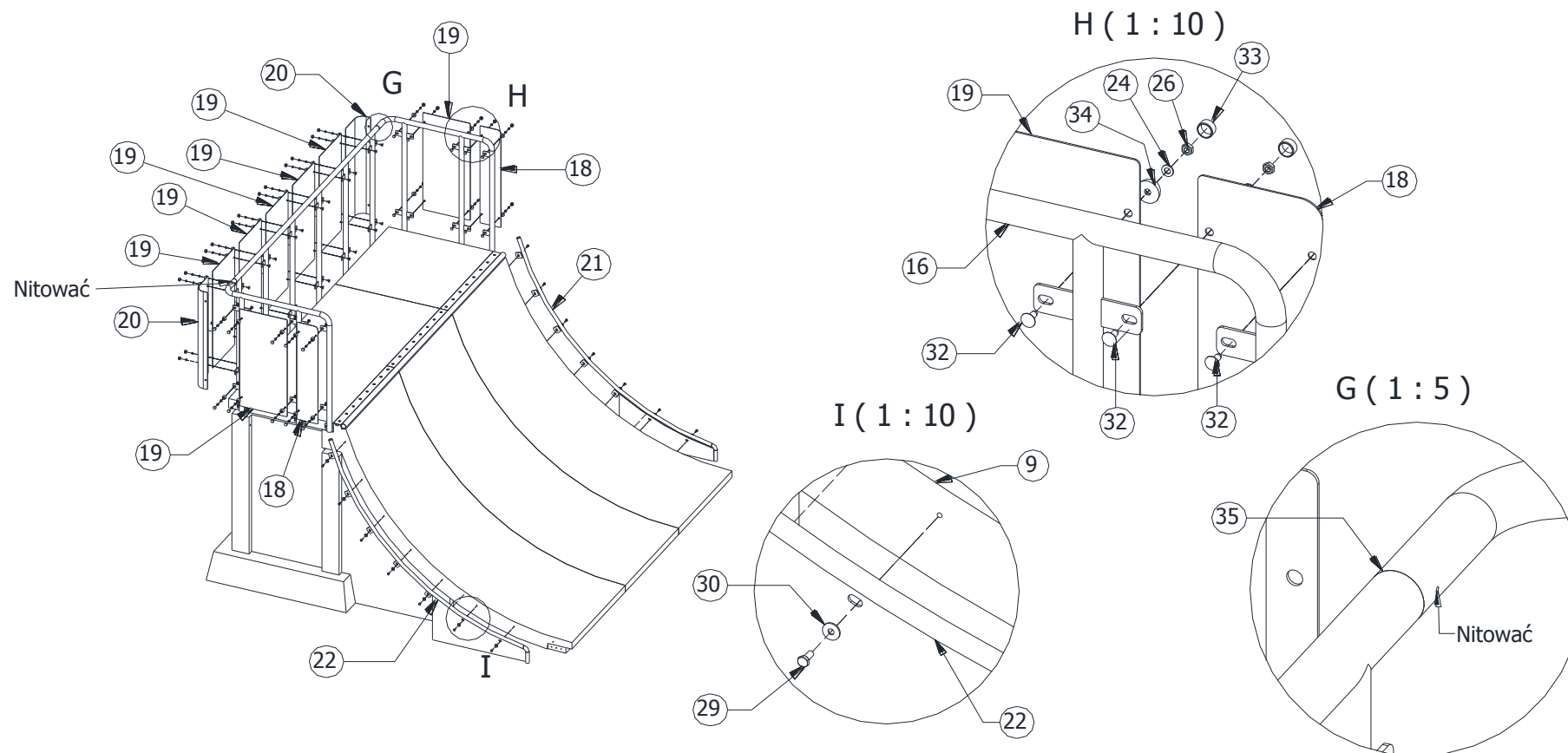

INSTRUKCJA MONTAŻU

Urządzenie: 141808 Quarter-Pipe



- Przestrzenie między słupami (poz. 4, 5, 6), a stopami (poz. 2, 3) uzupełnić betonem.
- Opcjonalnie, przestrzenie pod płytami podłogowymi zaślepić blachami masującymi. Wykonać otwory w odpowiednim miejscu w blachach maskujących, słupkach oraz ścianach bocznych. Do przykręcenia blach użyć 20 kołków $\varnothing 8 \times 40 \text{ mm}$.

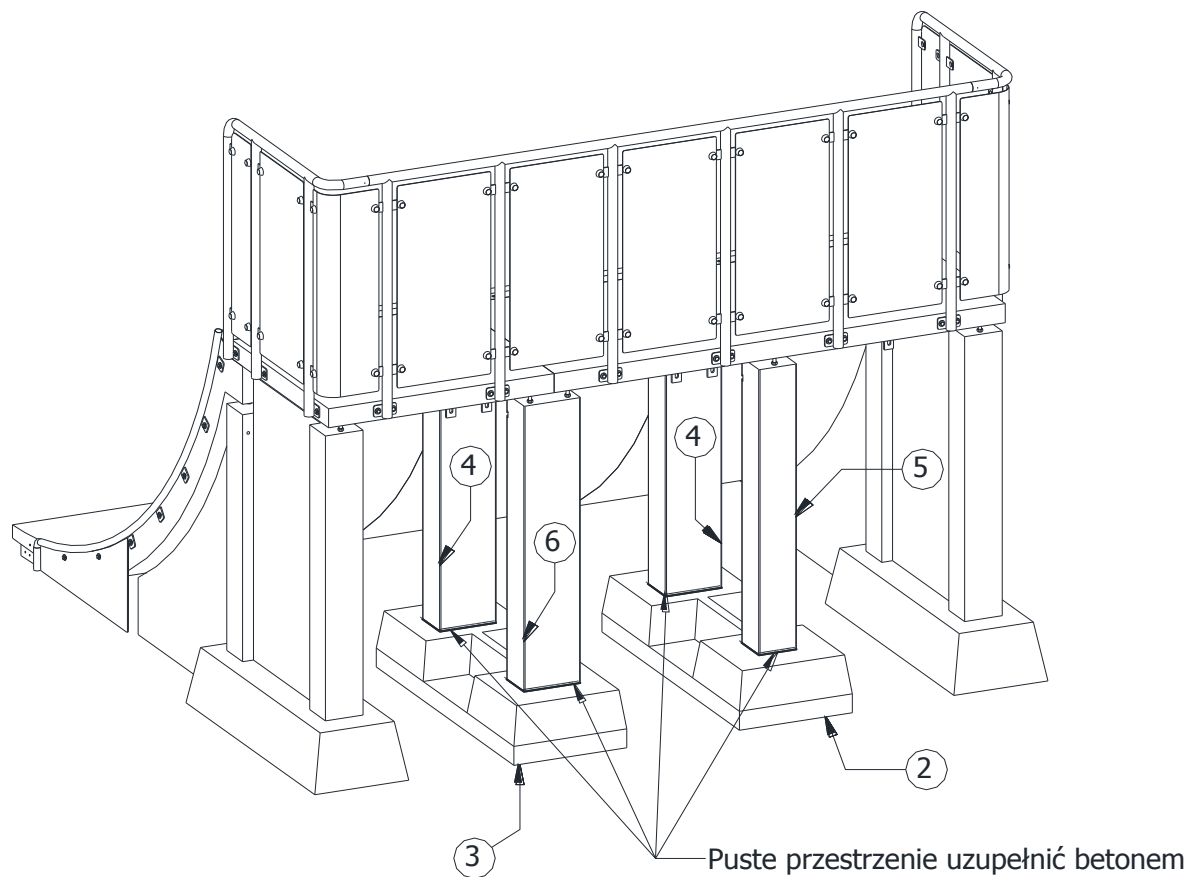

- Usunąć powstałe luzy w połączeniach
- Zamontować tabliczkę znamionową