

KARTA TECHNICZNA

SYSTEM
TYTAN

ZACIENIENIE URZĄDZEŃ SYSTEMU TYTAN

Numer katalogowy: 26010

Obowiązuje od: 24-01-2024

Wymiary urządzenia
(dł. x szer. x wys.) 3,02 x 1,50 x 2,65 m



Wymiary urządzenia

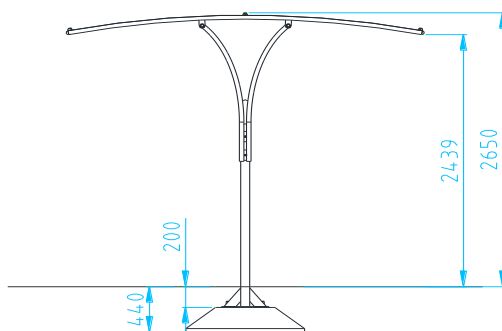

Wymiary powierzchni zderzenia



Dopuszczalna nawierzchnia amortyzująca

- Brak szczegółowych wymagań

Nawierzchnia amortyzująca powinna być wykonana na całej powierzchni zderzenia.

Opis techniczny

- Konstrukcja nośna wykonana z rur stalowych okrągłych $\varnothing 38 \times 2,6\text{mm}$,
- Materiał, z którego wykonana jest mata zaciemniająca ogranicza dostęp światła o około 50%,
- Konstrukcja stalowa ocynkowana ogniowo oraz dodatkowo malowana lakierem akrylowym strukturalnym,
- Zacienienie montowane jest do pylonu (260000).