

# INSTRUKCJA MONTAŻU

Obowiązuje od: 18-03-2024 r.

## INSTRUKCJA MONTAŻU URZĄDZENIA:

### ŁAWKA BETONOWA, BEZ OPARCIA





## SPIS TREŚCI

WSTĘP.....	2
ETAP 1 – prace przygotowawcze.....	2
ETAP 2 – montaż konstrukcji.....	3
1. Wykaz elementów.....	3
2. Schemat montażu.....	3

## WSTĘP

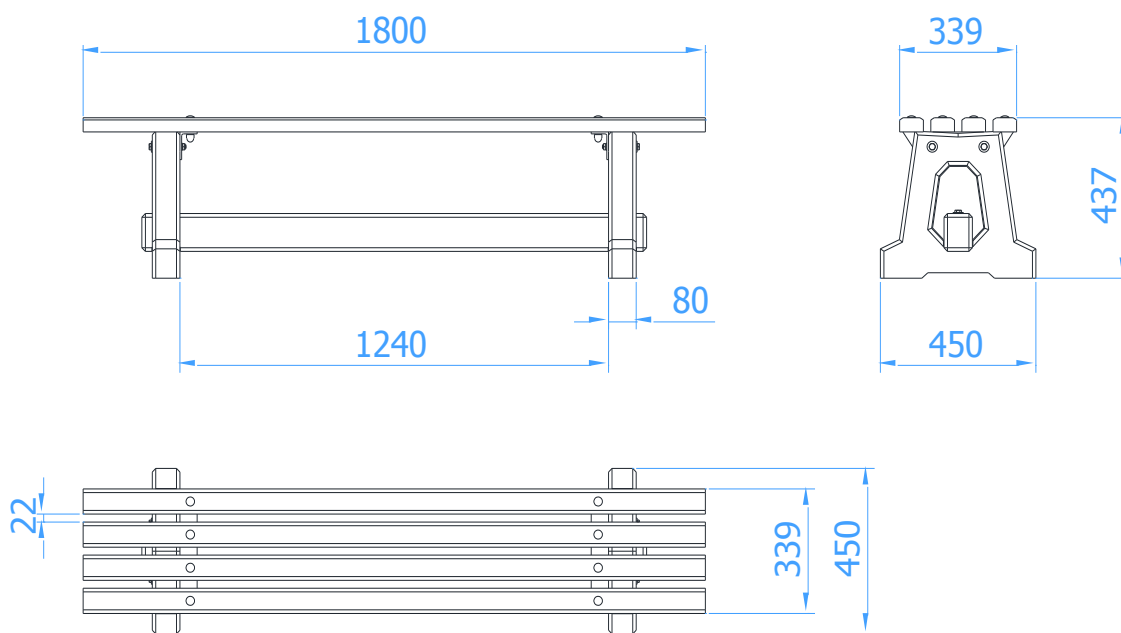

## ETAP 1 – prace przygotowawcze

- Miejsce prac montażowych zabezpieczyć przed przebywaniem osób niepowołanych.
- Konstrukcję ustawić w pożądanym miejscu zachowując wymaganą powierzchnię zderzenia.
- Montaż urządzenia należy wykonać na terenie utwardzonym, równym i płaskim.

### UWAGA !

Wszystkie czynności należy wykonywać zgodnie z zasadami BHP.

W rozstawie betonów należy przyjąć tolerancję  $\pm 50$  mm.



## ETAP 2 – montaż konstrukcji

### 1. Wykaz elementów

NR	NAZWA CZĘŚCI	WYMIAR	SZT.	NORMA
1	Noga ławki		2	52.100
2	Belka ławki		1	52.102
3	Siedzisko ławki bez oparcia		1	52.001
4	Śruba sześciokątna	M10 x 110	2	DIN 931
5	Śruba sześciokątna	M10 x 100	4	DIN 931
6	Podkładka	Ø20xØ10,5x2 (M10)	4	DIN 125
7	Podkładka	Ø30xØ10,5x2,5 (M10)	6	DIN 9021
8	Nakrętka	M10	4	DIN 934

### 2. Schemat montażu

- Wyznaczyć położenie ławki,
- Połączyć nogi ławki (poz. 1) za pomocą belki (poz. 2) stosując poz. 4 i 7.

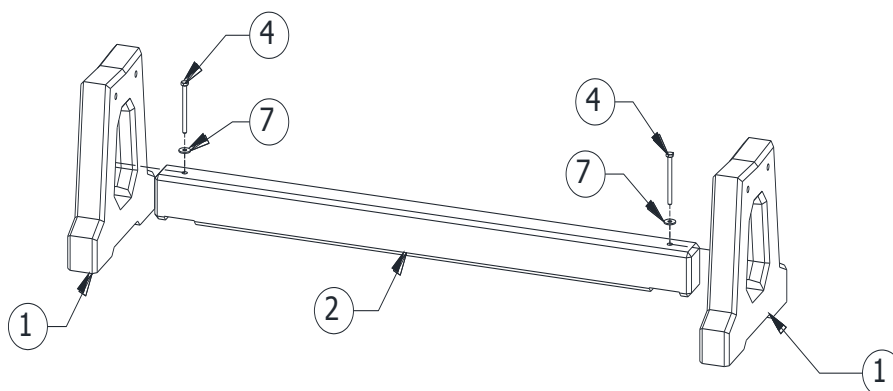

- Przykręcić do nóg ławki (poz. 1) siedzisko ławki (poz. 3) z pomocą poz. 5, 6, 7 i 8  
B ( 1 : 10 )

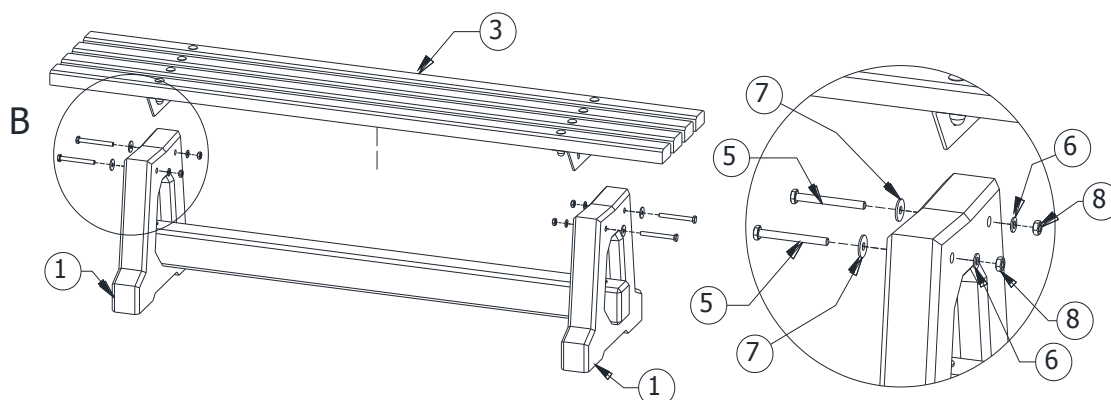

- Wypoziomować i wypionować konstrukcję sprawdzając, czy znak poziomy podstawowego pokrywa się z poziomem terenu
- Usunąć powstałe luzy w połączeniach.
- Zamontować tabliczkę znamionową.