

## KARTA TECHNICZNA

### ZESTAW AVENIR 3

Numer katalogowy: 72003

Obowiązuje od: 2024-04-03

|  |                      |
|--|----------------------|
| <b>Maksymalna wysokość swobodnego upadku:</b>      | 1,374 m              |
| <b>Wymiary urządzenia (dł. x szer. x wys.)</b>     | 3,64 x 0,76 x 2,23 m |
| <b>Wymiary powierzchni zderzenia (dł. x szer.)</b> | 7,11 x 3,71 m        |



#### Wymiary powierzchni zderzenia

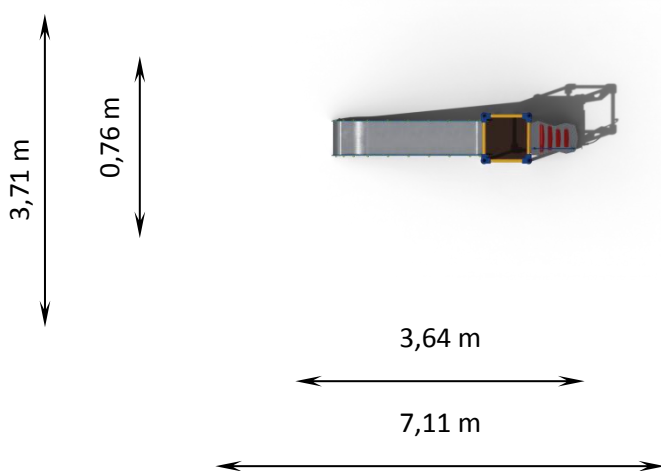

#### Dopuszczalna nawierzchnia amortyzująca

- Kora - ziarno 20 do 80 mm, grubość min. 200mm
- Wióry - ziarno 5 do 30 mm, grubość min. 200mm
- Piasek lub żwir - ziarno 0,25 do 8 mm, grubość min. 200mm
- Nawierzchnie syntetyczne o wymaganych właściwościach amortyzujących

*Nawierzchnia amortyzująca powinna być wykonana na całej powierzchni zderzenia. Nawierzchnię sypką należy wykonać tak, aby jej grubość była o 100mm większa niż wartość minimalna podana powyżej.*

#### Opis techniczny systemu Avenir

- Konstrukcja wykonana z rury stalowej  $\varnothing 48,3 \times 2,9 \text{ mm}$ ;
- Elementy powierzchniowe wykonane z płyty HPL o grubości 8mm;
- Zwieńczenia wież, bariery i obudowy schodów wycięte w kształcie blanków;
- Podesty wykonane z antypoślizgowej, wodoodpornej sklejki o grubości 21mm;
- Zjeżdżalnia wykonana z blachy chromowej oraz z płyty HDPE o grubości 19mm,;
- Rury konstrukcyjne łączone za pomocą systemu wytrzymałych łączników, wykonanych z wysokiej jakości tworzywa sztucznego;
- Elementy linowe wykonane z liny zbrojonej  $\varnothing 16 \text{ mm}$ ;
- Konstrukcja stalowa ocynkowana ogniowo oraz malowana proszkowo;
- Urządzenie certyfikowane w systemie akredytowanym PCA (Polskie Centrum Akredytacji);
- W komplecie znajdują się fundamenty wykonane z betonu C25/30, ułatwiające montaż.

## KARTA TECHNICZNA

### Lista modułów

- Wieża W4-1350-BD x1szt
- Wejście strome z liną H1350 x1szt
- Wejście linowe pion H1350 x1szt
- Przewężenie H1350 x1szt
- Poprzeczka rurka H1350 x4szt
- Drabinka pionowa H1350 x1szt
- 85M6 Zjeżdżalnia prosta H1350 x1szt

### Wizualizacja urządzenia

