

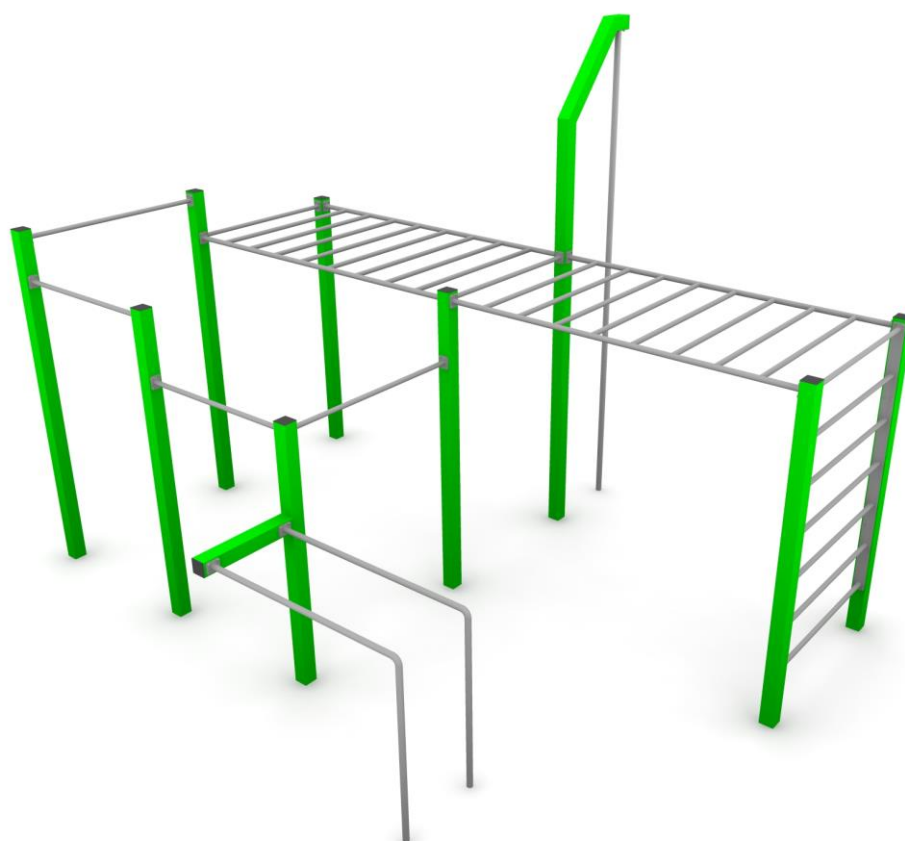

Obowiązuje od: 07-11-2017 r.

INSTRUKCJA MONTAŻU URZĄDZENIA:

88006 Street workout 6





SPIS TREŚCI

WSTĘP.....	2
ETAP 1 – prace przygotowawcze.....	3
ETAP 2 – montaż konstrukcji.....	3
1. Wykaz elementów.....	3
2. Schemat montażu.....	4

WSTĘP

- Maksymalna wysokość swobodnego upadku: 2,8 m
- Powierzchnia zderzenia: 8,30 x 8,09 m
- Głębokość fundamentowania: 0,70 m

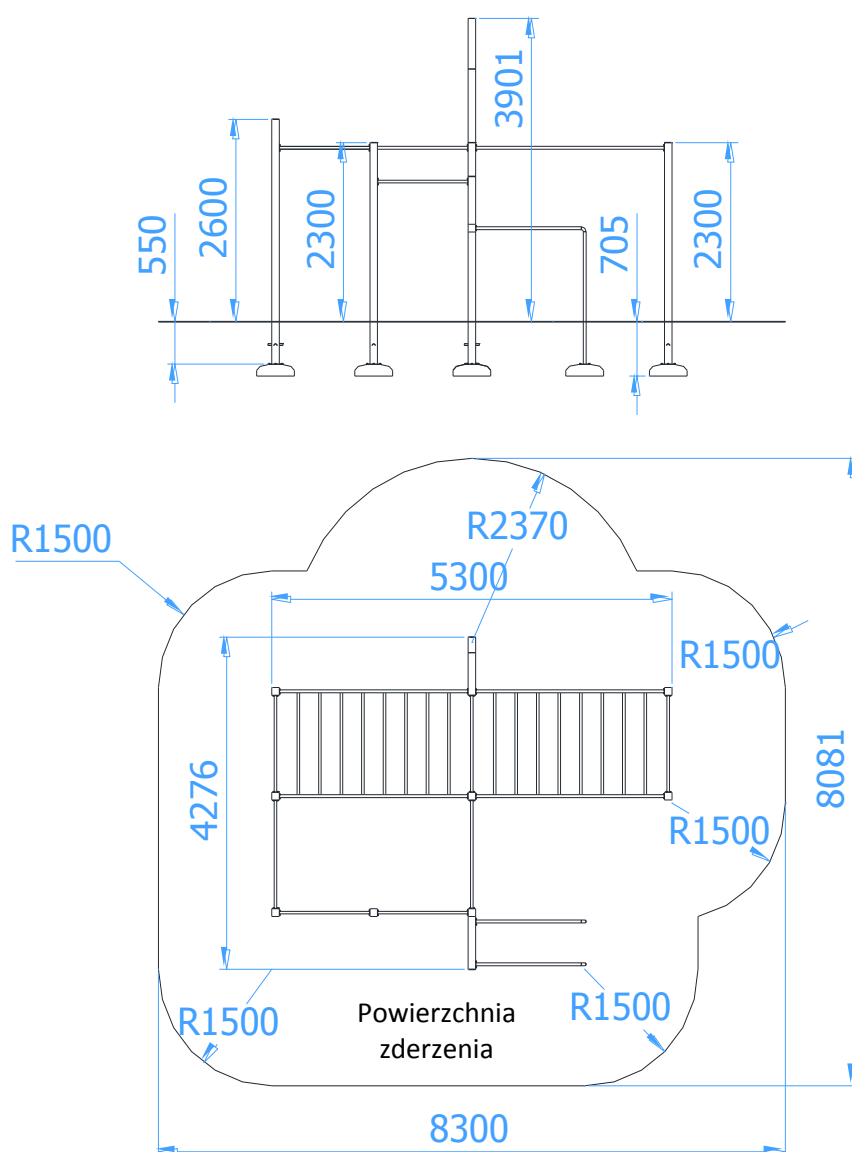



ETAP 1 – prace przygotowawcze

- Miejsce prac montażowych zabezpieczyć przed przebywaniem osób niepowołanych.
- Konstrukcję ustawić w pożądanym miejscu zachowując wymaganą powierzchnię zderzenia.
- Zaznaczyć orientacyjne miejsca styku słupów z gruntem.

Rozstaw betonów:

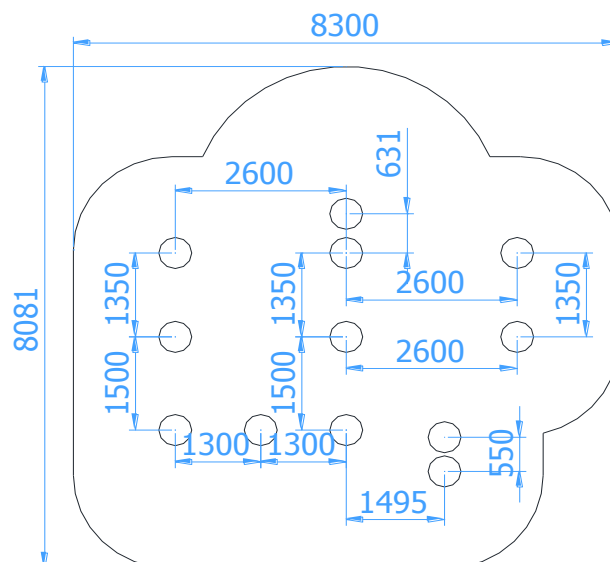

UWAGA!

Wszystkie czynności należy wykonywać zgodnie z zasadami BHP.

W rozstawie betonów należy przyjąć tolerancję ± 50 mm.

ETAP 2 – montaż konstrukcji

1. Wykaz elementów

LP.	ELEMENT	WYMIAR	SZT.
1	Słup 1	wys. 2850	1
2	Słup 2	wys. 2415	1
3	Słup 3	wys. 4451	1
4	Słup 4	wys. 2850	1
5	Słup 5	wys. 2850	1
6	Słup 6	wys. 2850	1
7	Słup 7	wys. 3150	1
8	Słup 8	wys. 2850	1
9	Słup 9	wys. 3150	1
10	Drabinka pozioma	2500x1425	2
11	Drabinka pionowa	1945x1250	1
12	Poręcz równoległa		2
13	Poręcz 1200	dł. 1200	2
14	Poręcz 1250	dł. 1250	2
15	Poręcz 1400	dł. 1400	2
16	Rura pionowa	dł. 4345	1
17	Podkładka sprężysta	A 10	108
18	Podkładka	A10,5	48
19	Śruba z łbem gniazdowym	M10 x 20	108
20	Śruba sześciokątna	M10x25	48
21	Beton o500x4D	Ø500x150	12



2. Schemat montażu

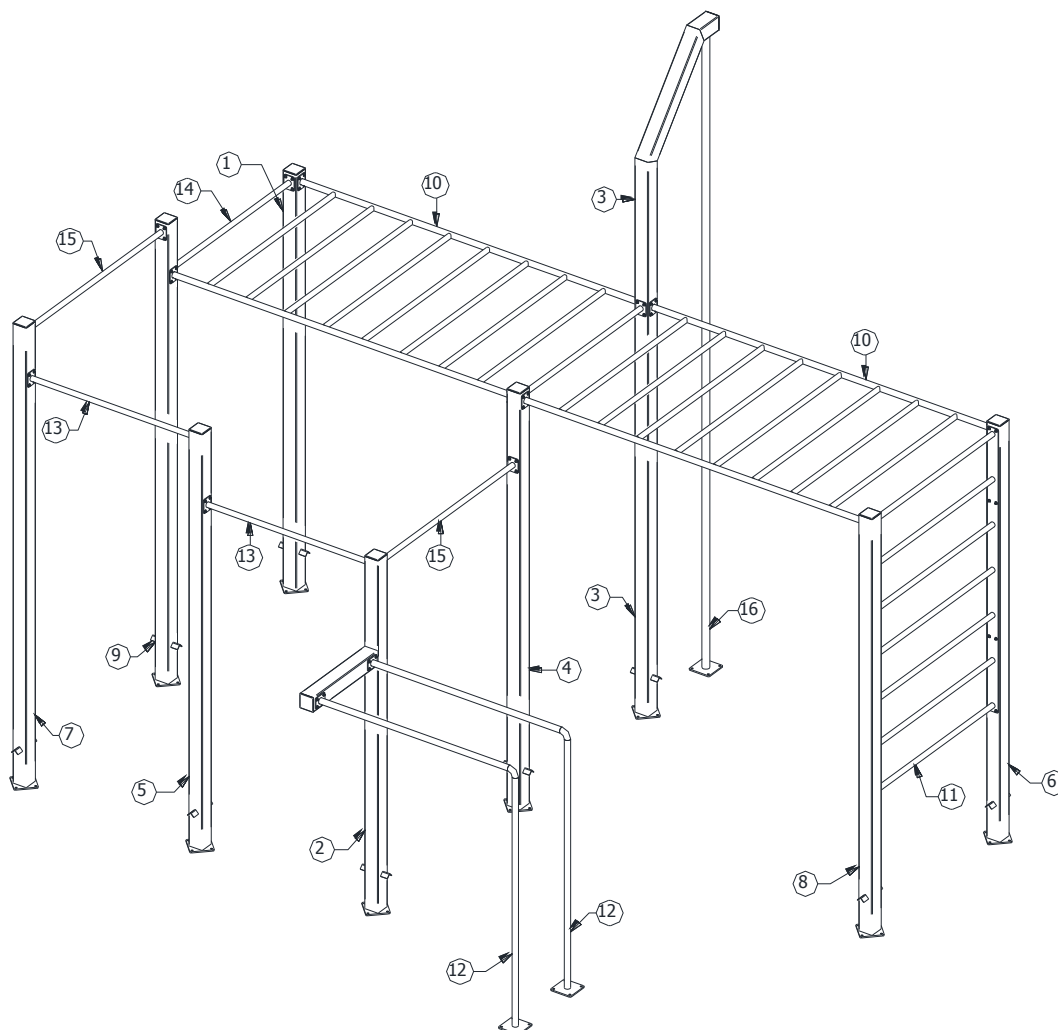

- Darń (jeżeli występuje) wyciąć, odłożyć na bok, wykopać otwory pod fundamenty na požądaną głębokość.
- Przykręcić betony (poz.21) do słupów (poz. 1-9) za pomocą poz. 18 i 20. Wstawić betony z przykręconymi słupami do otworów.
- Przykręcić do słupów pozostałe elementy (poz.10-16) stosując poz. 17 i 19.
- Wypoziomować i wypionować konstrukcję sprawdzając, czy znak poziomy podstawowego pokrywa się z poziomem terenu
- Usunąć powstałe luzy w połączeniach.
- Otwory zaleć betonem klasy B20 zgodnie z poniższym rysunkiem

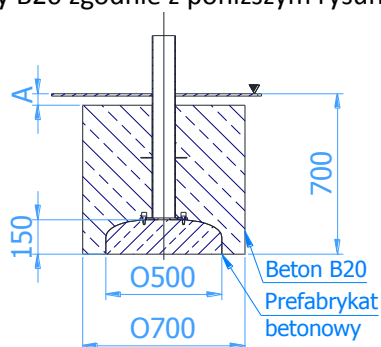

Wymiar A zależy od rodzaju zastosowanego podłoża

- Zamontować tabliczkę znamionową.