

INSTRUKCJA MONTAŻU

Obowiązuje od: 30-11-2021 r.

INSTRUKCJA MONTAŻU URZĄDZENIA:

88504 Street workout - Parkour 4

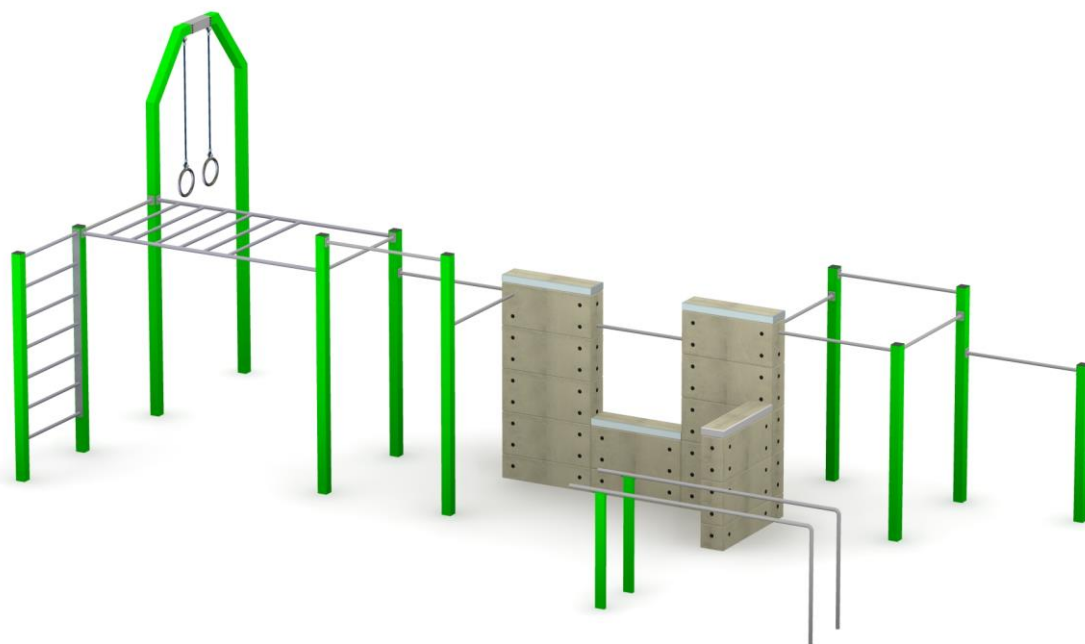



SPIS TREŚCI

WSTĘP.....	2
ETAP 1 – prace przygotowawcze.....	3
ETAP 2 – montaż konstrukcji.....	4
1. Wykaz elementów.....	4
2. Schemat montażu.....	5

WSTĘP

- Maksymalna wysokość swobodnego upadku: 2,06 m
- Głębokość fundamentowania: 0,70 m; 0,33 m
- Powierzchnia zderzenia: 12,75 x 7,95 m

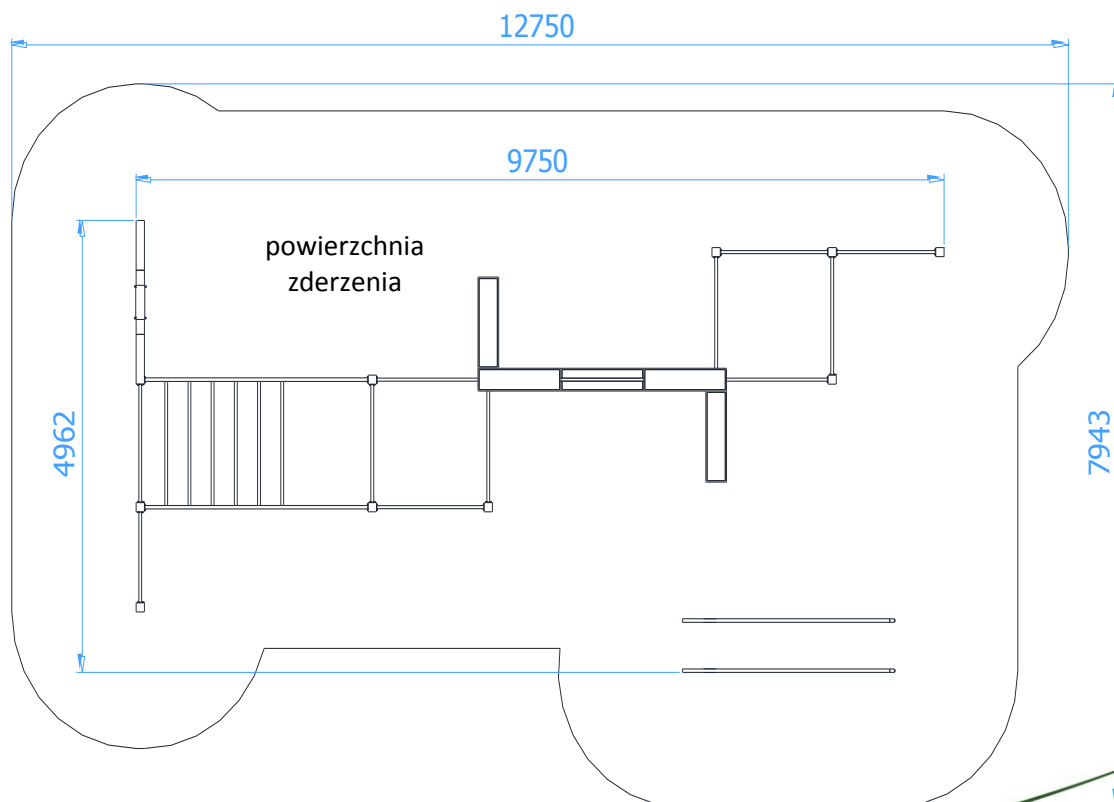
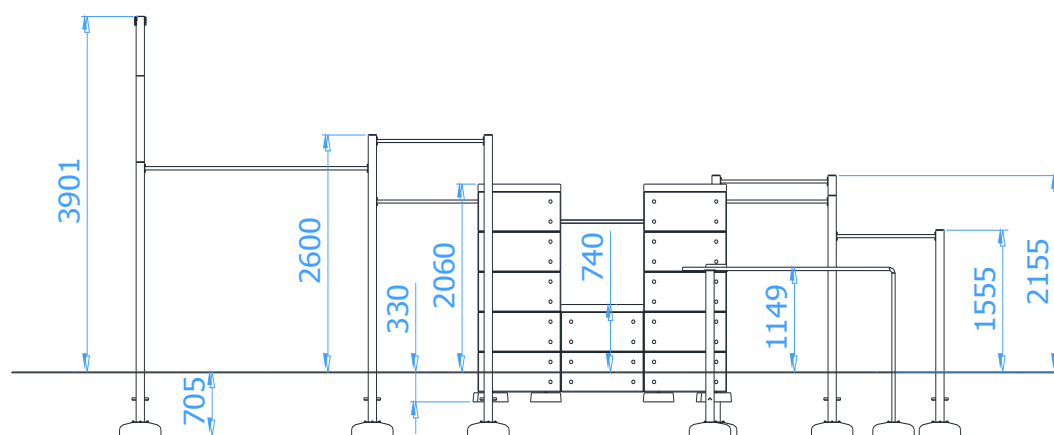



ETAP 1 – prace przygotowawcze

- Miejsce prac montażowych zabezpieczyć przed przebywaniem osób niepowołanych.
- Konstrukcję ustawić w pożądanym miejscu zachowując wymaganą powierzchnię zderzenia.
- Zaznaczyć orientacyjne miejsca styku słupów z gruntem.

Rozstaw betonów:

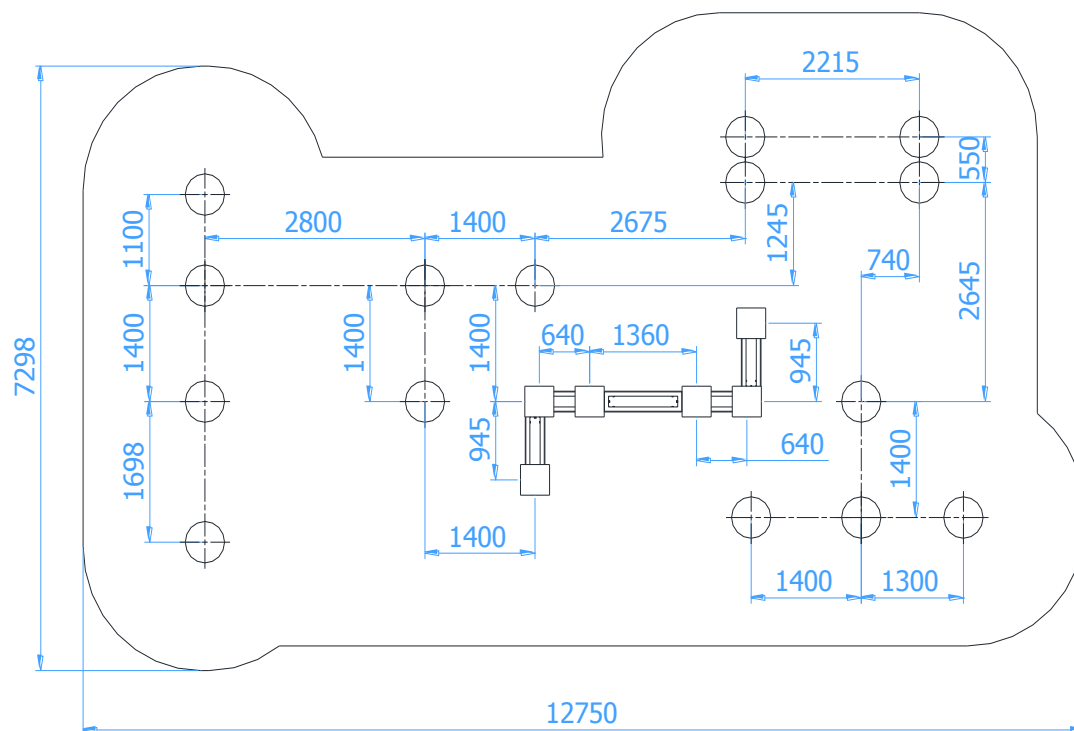

UWAGA !

Wszystkie czynności należy wykonywać zgodnie z zasadami BHP.

W rozstawie betonów należy przyjąć tolerancję ± 50 mm.



ETAP 2 – montaż konstrukcji

1. Wykaz elementów

NR	NAZWA CZĘŚCI	WYMIAR	SZT.	NORMA
1	Słup 1	wys. 2850	1	88504.001
2	Słup 2	wys. 2705	1	88504.002
3	Słup 3	wys. 2485	1	88504.003
4	Słup 4	wys. 3150	1	88504.004
5	Słup 5	wys. 3150	1	88504.005
6	Słup 6	wys. 2850	1	88504.006
7	Słup 7	wys. 2850	1	88504.007
8	Słup 8	wys. 2705	1	88504.008
9	Słup 9	wys. 2105	1	88504.009
10	Słup 10	wys. 4451	1	88504.010
11	Słup 11	wys. 4451	1	88504.011
12	Poręcz tuleja-tuleja	dł. 1040	2	SW.PTT.1040
13	Poręcz blacha-tuleja	dł. 1245	4	SW.PBT.1245
14	Poręcz	dł. 1200	1	SW.P.1200.000
15	Poręcz	dł. 1300	5	SW.P.1300.000
16	Drabinka pozioma	1400x2700	1	SW.DHN.1400x2700.000
17	Drabinka pionowa	1945x1000	1	SW.DW.1000.000
18	Poręcz równoległa	1700x2565	2	SW.PR.1700x2565.000
19	Rura podporowa	wys. 1660	2	SW.RP.1660.000
20	Łącznik słupów	52x106x3x375	2	SW.ŁS.100
21	Zespół koła gimnastyczne	dł. 1320	2	SW.ZKG.1320.000
22	Blacha mocująca fundament	305x131x5	6	89910-89920.101
23	Blacha mocująca	305x131x5	25	89910-89920.100
24	Blok betonowy	250x1000x440	18	89910.100
25	Kaptur z opaską	250x1000x80	5	89920.100
26	Podkładka	Ø30xØ10,5x2,5 (M10)	108	DIN 9021
27	Podkładka sprężysta	Ø18,1xØ10x2,2 (M10)	104	DIN 127
28	Podkładka sprężysta	Ø14,8xØ8x2 (M8)	4	DIN 127
29	Podkładka	Ø16xØ8,4x1,6 (M8)	16	DIN 125
30	Podkładka	Ø30xØ17x3 (M16)	6	DIN 125
31	Śruba sześciokątna	M16 x 30	6	DIN 933
32	Śruba sześciokątna	M10 x 160	17	DIN 931
33	Śruba sześciokątna	M10 x 80	6	DIN 931
34	Śruba sześciokątna	M10 x 70	34	DIN 931
35	Śruba sześciokątna	M8 x 120	8	DIN 931
36	Śruba z łbem półkolistym	M10 x 20	104	ISO 7380
37	Śruba z łbem półkolistym	M8 x 20	4	ISO 7380
38	Nakrętka	M8	8	DIN 934
39	Nakrętka	M10	51	DIN 934
40	Maskownica śruby	M8	16	
41	Zaślepka soczewkowa	Ø40	171	
43	Fundament	K-360-1D	6	
44	Fundament	O500-4D	15	
45	Śruba sześciokątna	M10 x 25	60	DIN 933
46	Podkładka	Ø20xØ10,5x2 (M10)	60	DIN 125

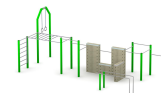

2. Schemat montażu

Schemat mocowań

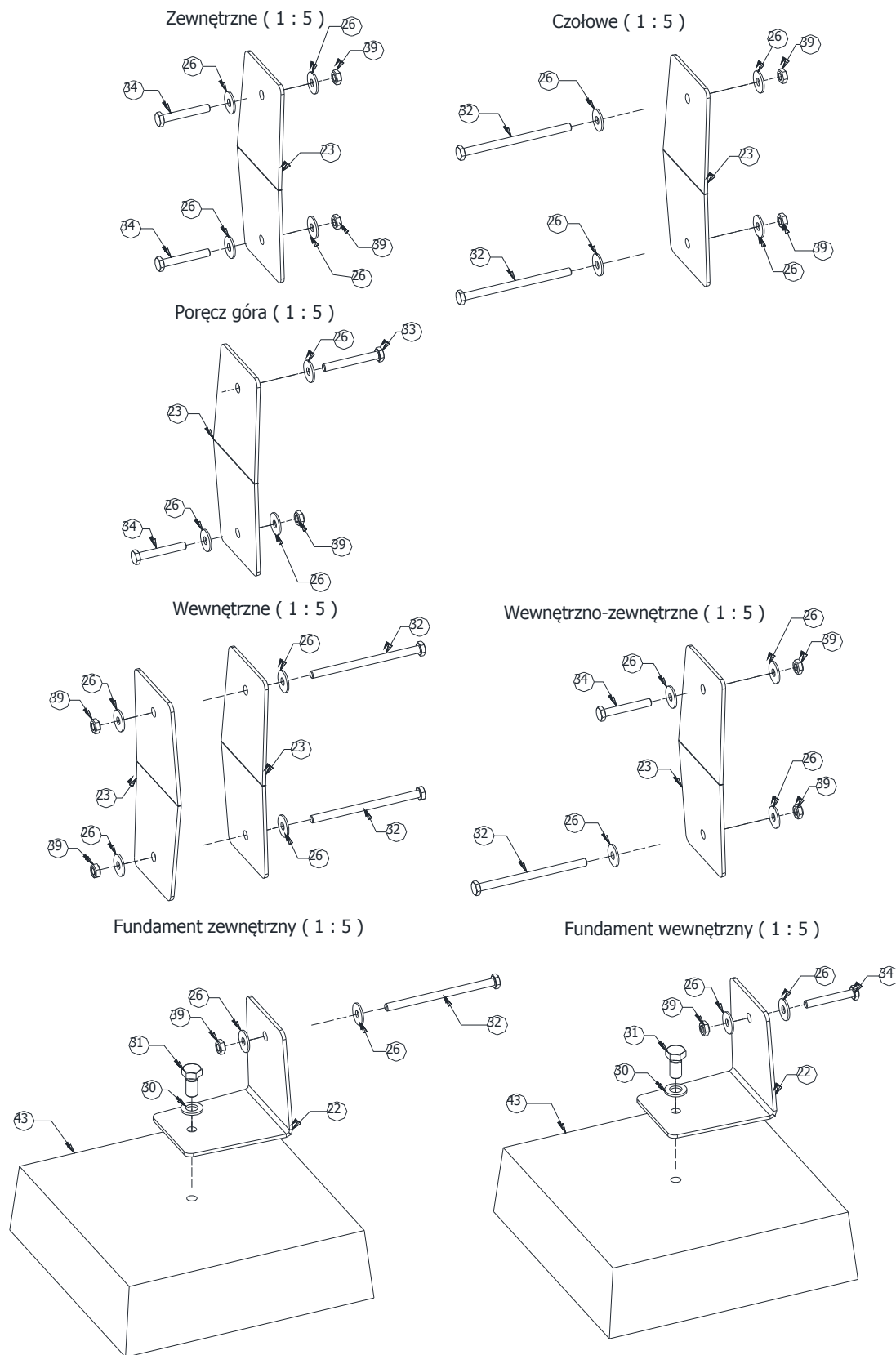



- Wyznaczyć położenie fundamentów,
- Darni (jeżeli występuje) wyciąć, odłożyć na bok, wykopać otwory pod fundamenty na požądaną głębokość 330mm,
- Wstawić fundamenty (poz. 43) do otworów i przykręcić do nich blachy (poz. 22) za pomocą poz. 30, 31.

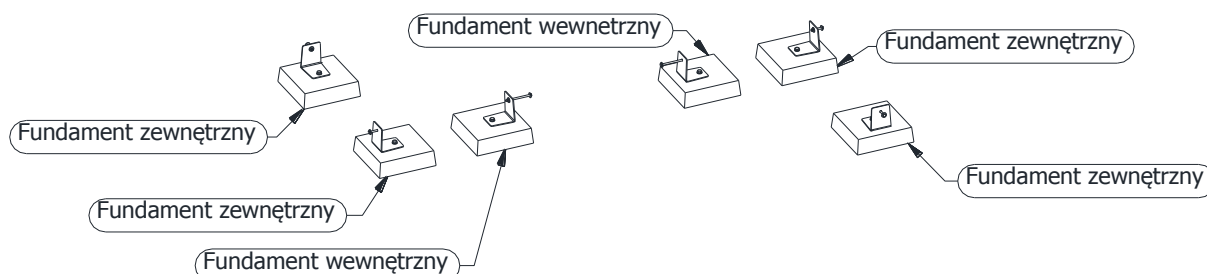

- Ustawić na fundamentach pierwszy rząd bloków (poz. 24) i przykręcić go do blach mocowania fundamentu (poz. 22) za pomocą poz. 26, 32, 34 i 39. Przykręcić blachy mocujące (poz. 23) do betonów zgodnie z schematem mocowań.

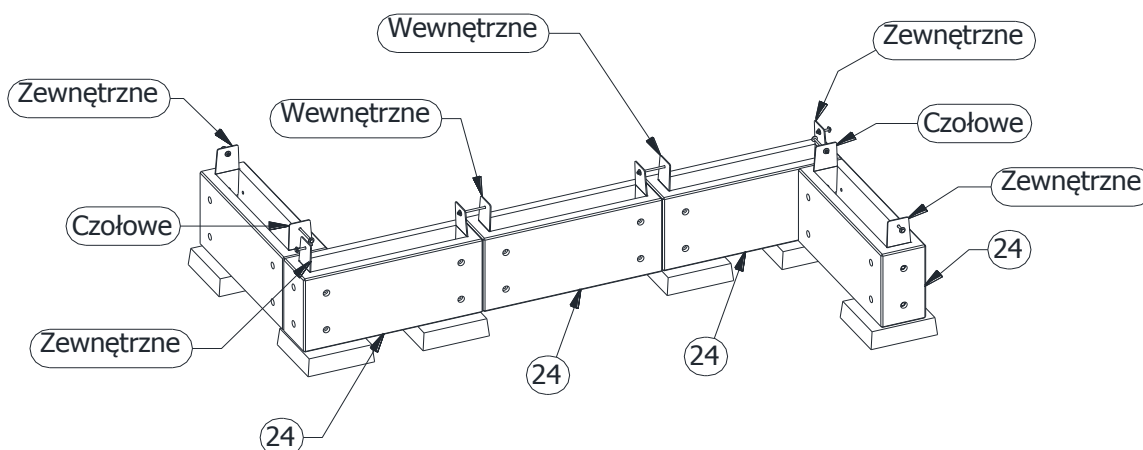

- Ustawić kolejne warstwy bloków betonowych (poz. 24) zgodnie z schematami.

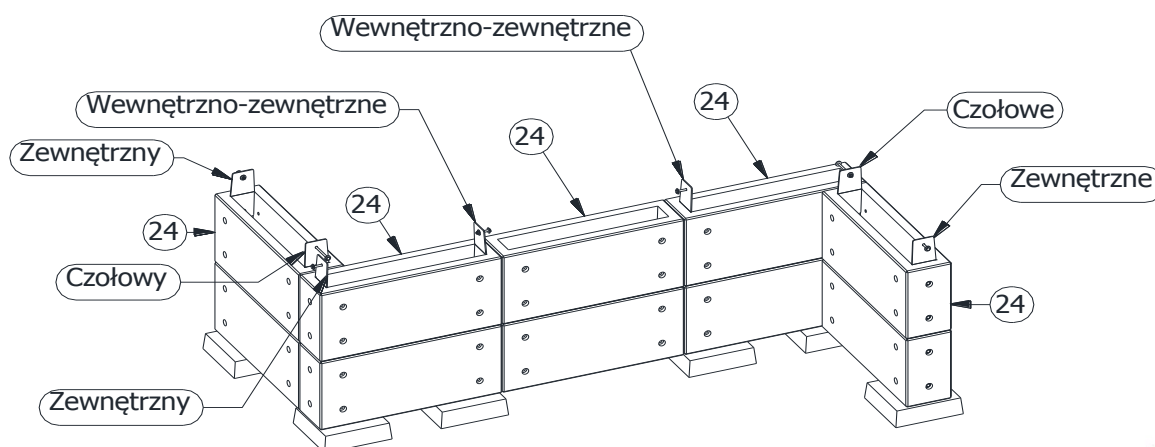

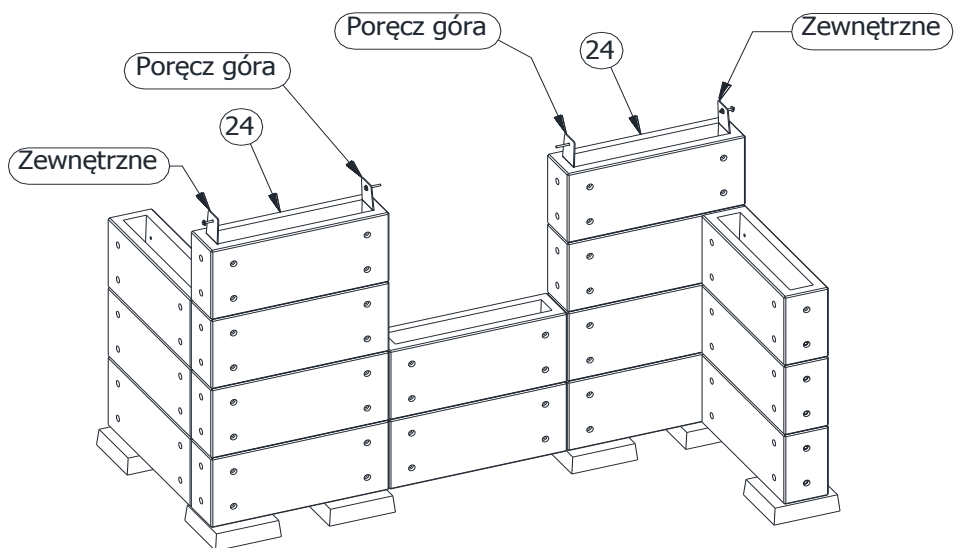
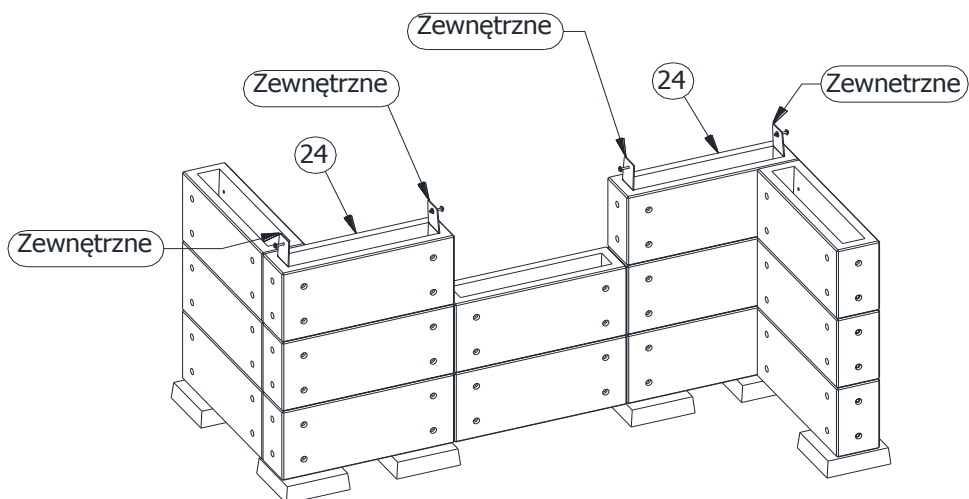
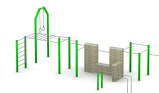

- Ustawić górną warstwę bloków betonowych (poz. 24). Wstawić pomiędzy bloki betonowe drążek (poz. 12). Na górne powierzchnie bloków (poz.24) ustawić kaptury (poz.25).

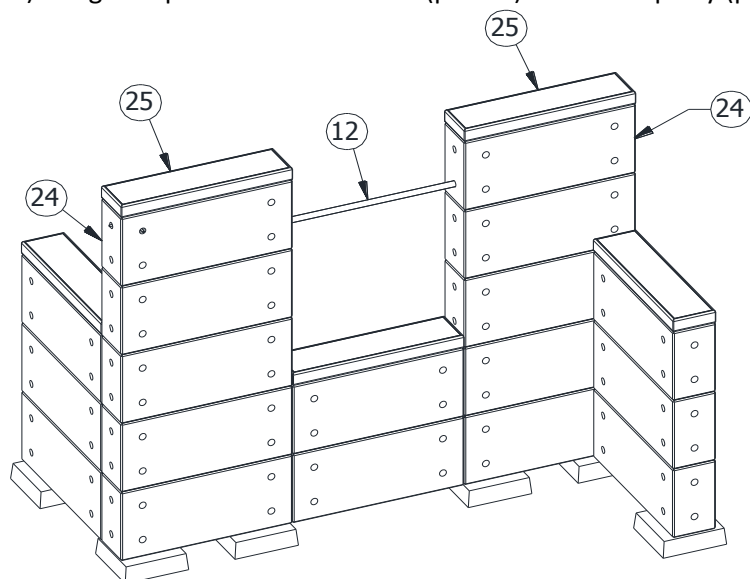

INSTRUKCJA MONTAŻU

Urządzenie: 88504 Street workout - Parkour 4

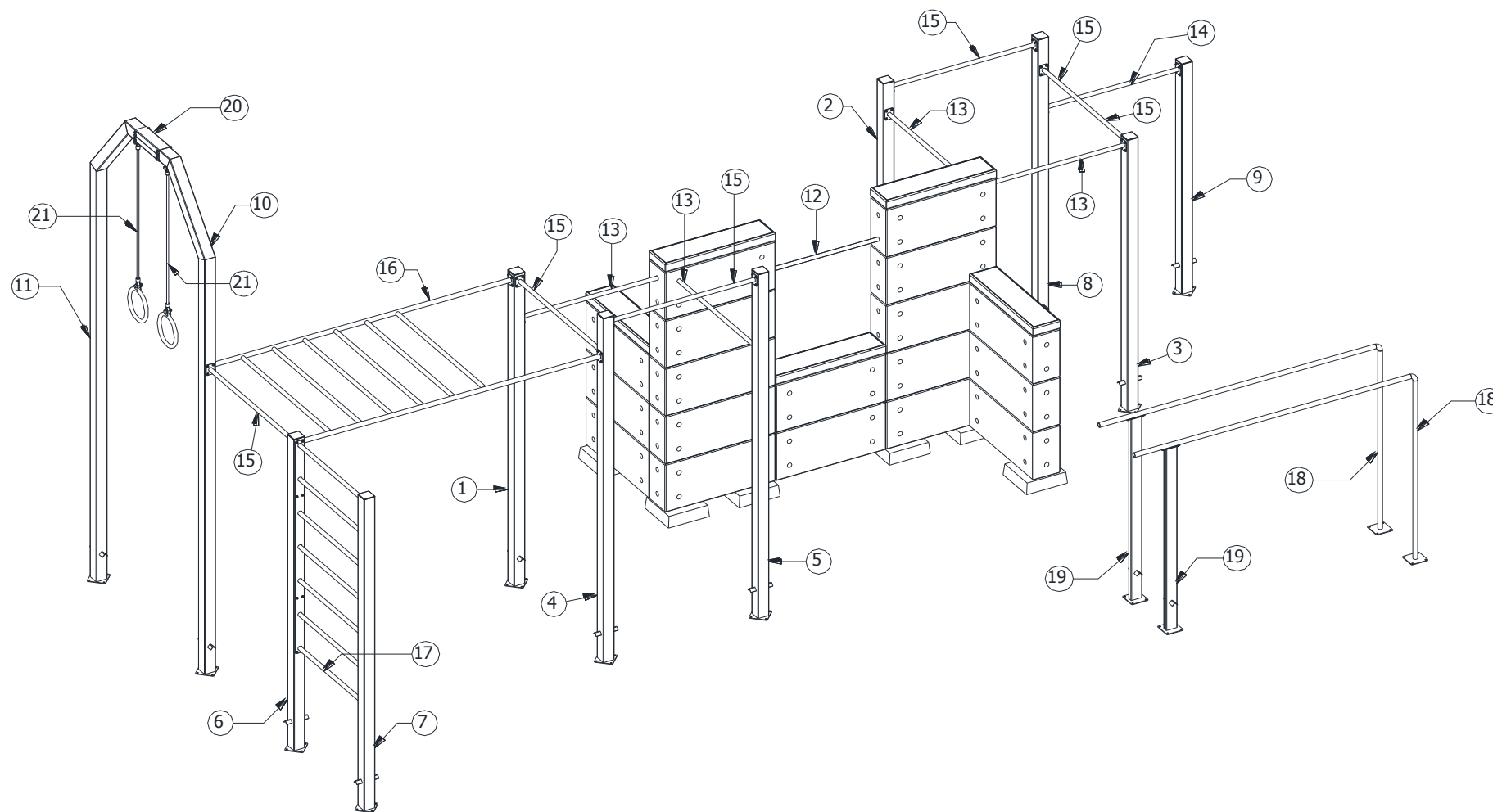
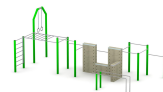



- Darn (jeżeli występuje) wyciąć, odłożyć na bok, wykopać otwory pod fundamenty na pożądaną głębokość 705mm,
- Przykręcić fundamenty (poz.44) do słupów (poz. 1-11) za pomocą poz. 45 i 46. Wstawić betony z przykręconymi słupami do otworów.
- Przykręcić do słupów drążki (poz. 13-15) oraz drabinki (poz. 16-17) stosując poz. 27 i 36.
- Słup 10 (poz. 10) połączyć ze słupem 11 (poz. 11) za pomocą łącznika słupów (poz. 20) oraz poz. 35, 38, 40, 29.
- Przykręcić fundamenty (poz.44) do poręczy równoległych (poz. 18) oraz rury podporowej (poz. 19) za pomocą poz. 45 i 46. Wstawić betony z przykręconymi elementami (poz. 18, 19) do otworów. Rurę podporową (poz.) 19 przykręcić do poręczy równoległych (poz. 18) za pomocą poz. 37 i 28.
- Poręcze (poz. 13) przykręcić do betonów (poz. 24) za pomocą poz. 27 i 33.
- Wypoziomować i wypionować konstrukcję sprawdzając, czy znak poziomu podstawowego pokrywa się z poziomem terenu
- Usunąć powstałe luzy w połączeniach.
- Otwory zalać betonem klasy C16/20 zgodnie z poniższym rysunkiem

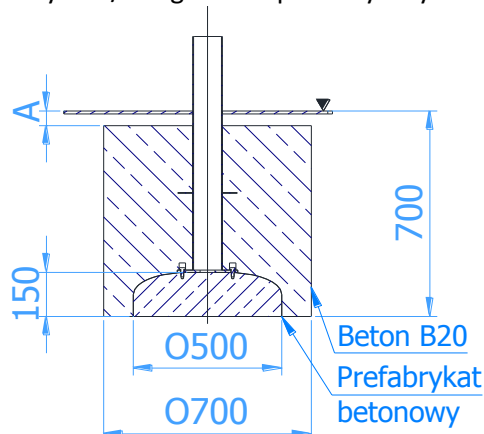

Wymiar A zależy od rodzaju zastosowanego podłoża

- Zamontować tabliczkę znamionową.