

## KARTA TECHNICZNA

Obowiązuje od: 13.02.2020 r.

### KLUCZNIK S

Numer katalogowy: 25250, 25259

Maksymalna wysokość swobodnego upadku:	Nie dotyczy
Wymiary urządzenia (dł. x szer. x wys.)	0,60 x 0,60 x 1,34 m
Wymiary powierzchni zderzenia (dł. x szer.)	Nie dotyczy



#### Opis techniczny

- Konstrukcja wykonana z profilu stalowego 100x100x3mm, 120x40x3mm oraz rury  $\varnothing 30 \times 2$ mm,
- Uchwyt wykonany z pręta chromowego o średnicy minimum  $\varnothing 12$ mm,
- Konstrukcja stalowa zabezpieczona antykorozyjnie (nr kat. 25250) oraz malowana lakierem akrylowym strukturalnym (nr kat. 25259),
- W komplecie znajdują się fundamenty wykonane z betonu B30, ułatwiające montaż.

#### Wymiary urządzenia

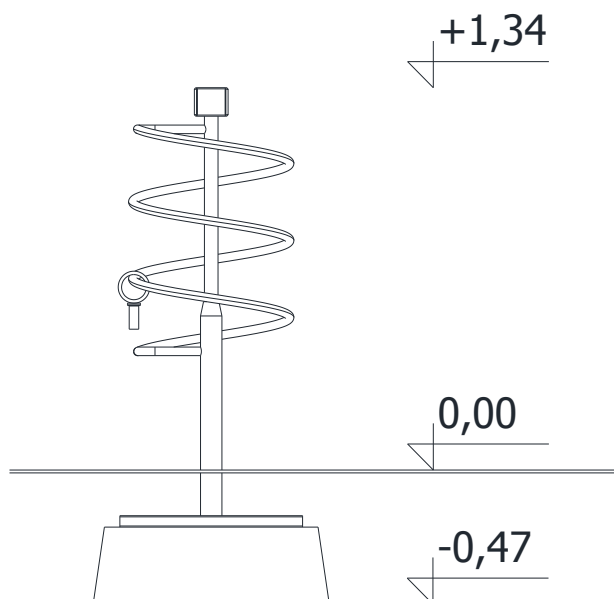

## KARTA TECHNICZNA

### Rzut z góry

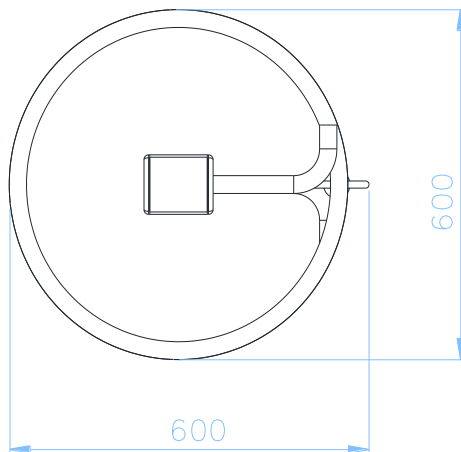

### Dopuszczalna nawierzchnia amortyzująca

- Nie dotyczy

