

KARTA TECHNICZNA

STREET WORKOUT 23

Numer katalogowy: 88023

Obowiązuje od: 05-08-2024

Maksymalna wysokość swobodnego upadku:	2,80 m
Wymiary urządzenia (dł. x szer. x wys.)	6,02 x 5,42 x 3,90 m
Wymiary powierzchni zderzenia (dł. x szer.)	9,02 x 9,23 m
Pole powierzchni zderzenia	62,8 m ²

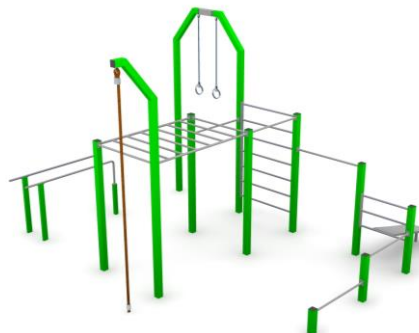

Wymiary urządzenia

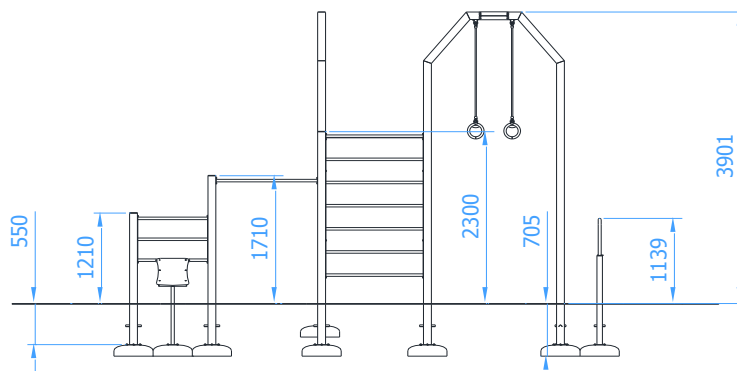

Wymiary powierzchni zderzenia

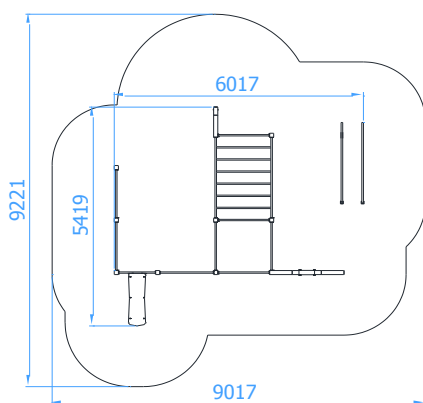

Zalecana nawierzchnia amortyzująca

- Kora – ziarno 20 do 80 mm, grubość min. 300mm
- Wióry – ziarno 5 do 30 mm, grubość min. 300mm
- Piasek – ziarno 0,2 do 2 mm, grubość min. 300mm
- Żwir – ziarno 2 do 8 mm, grubość min. 300 mm
- Nawierzchnie syntetyczne o wymaganych właściwościach amortyzujących

Nawierzchnia amortyzująca powinna być wykonana na całej powierzchni zderzenia. Nawierzchnię sybką należy wykonać tak, aby jej grubość była o 100mm większa niż wartość minimalna podana powyżej.

Opis techniczny

- Wszystkie słupy wykonane z profilu zamkniętego 100x100x3mm
- Drążki wykonane z rury grubościenniej $\varnothing 33,7 \times 4 \text{ mm}$
- Poręcze równoległe oraz drabinka pozioma wykonane z rury grubościenniej $\varnothing 38 \times 4 \text{ mm}$
- Siedzisko ławeczki do ćwiczeń wykonane z płyty HDPE o grubości 15mm
- Koła gimnastyczne wykonane z rury chromowej $\varnothing 30 \times 2 \text{ mm}$ oraz liny zbrojonej $\varnothing 16 \text{ mm}$
- Lina do wspinania wykonana z juty o średnicy $\varnothing 40 \text{ mm}$,
- Wszystkie elementy stalowe urządzenia ocynkowane ogniowo i dodatkowo malowane proszkowo,
- W komplecie znajdują się fundamenty wykonane z betonu C25/30, ułatwiające montaż.
- Urządzenie wymaga zabetonowania wszystkich słupów konstrukcji betonem C16/20.

KARTA TECHNICZNA

Części składowe zestawu

- Drabinka pozioma – 1szt.
- Drabina pionowa – 1szt.
- Poręcze równoległe – 1kpl.
- Koła gimnastyczne – 1szt
- Ławeczka do ćwiczeń z drabinką – 1szt.
- Drążki do podciągania – 5szt.

Wizualizacja urządzenia

