

# INSTRUKCJA MONTAŻU

Obowiązuje od: 17-07-2024 r.

## INSTRUKCJA MONTAŻU URZĄDZENIA:

### 88505 Street workout - Parkour 5

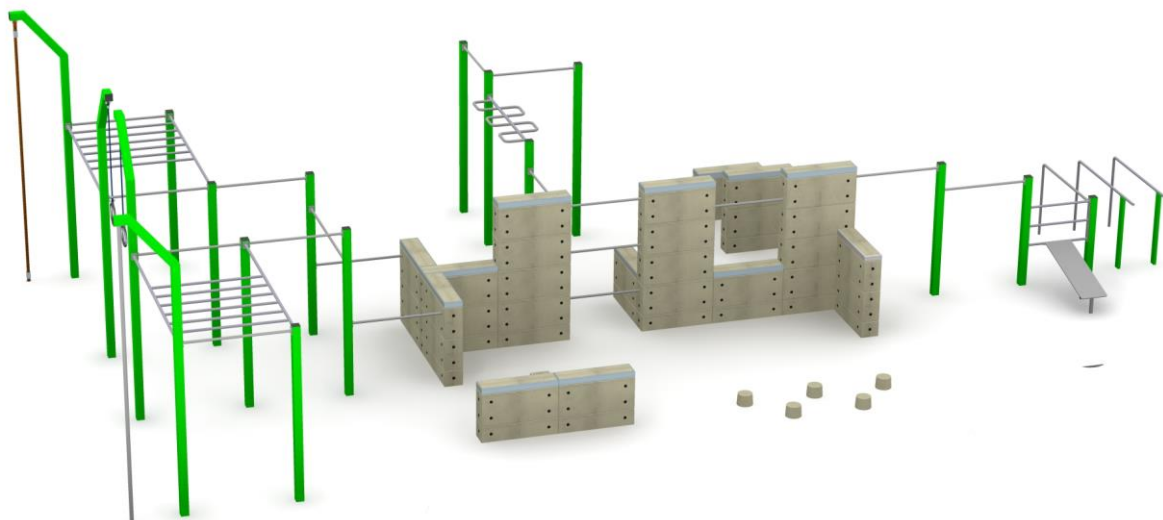

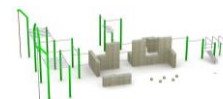

## SPIS TREŚCI

WSTĘP.....	2
ETAP 1 – prace przygotowawcze.....	3
ETAP 2 – montaż konstrukcji.....	4
1. Wykaz elementów.....	4
2. Schemat montażu.....	6

## WSTĘP

- Maksymalna wysokość swobodnego upadku: 2,8 m
- Głębokość fundamentowania: 0,70 m; 0,50 m; 0,33 m
- Powierzchnia zderzenia: 19,11 x 12,36 m

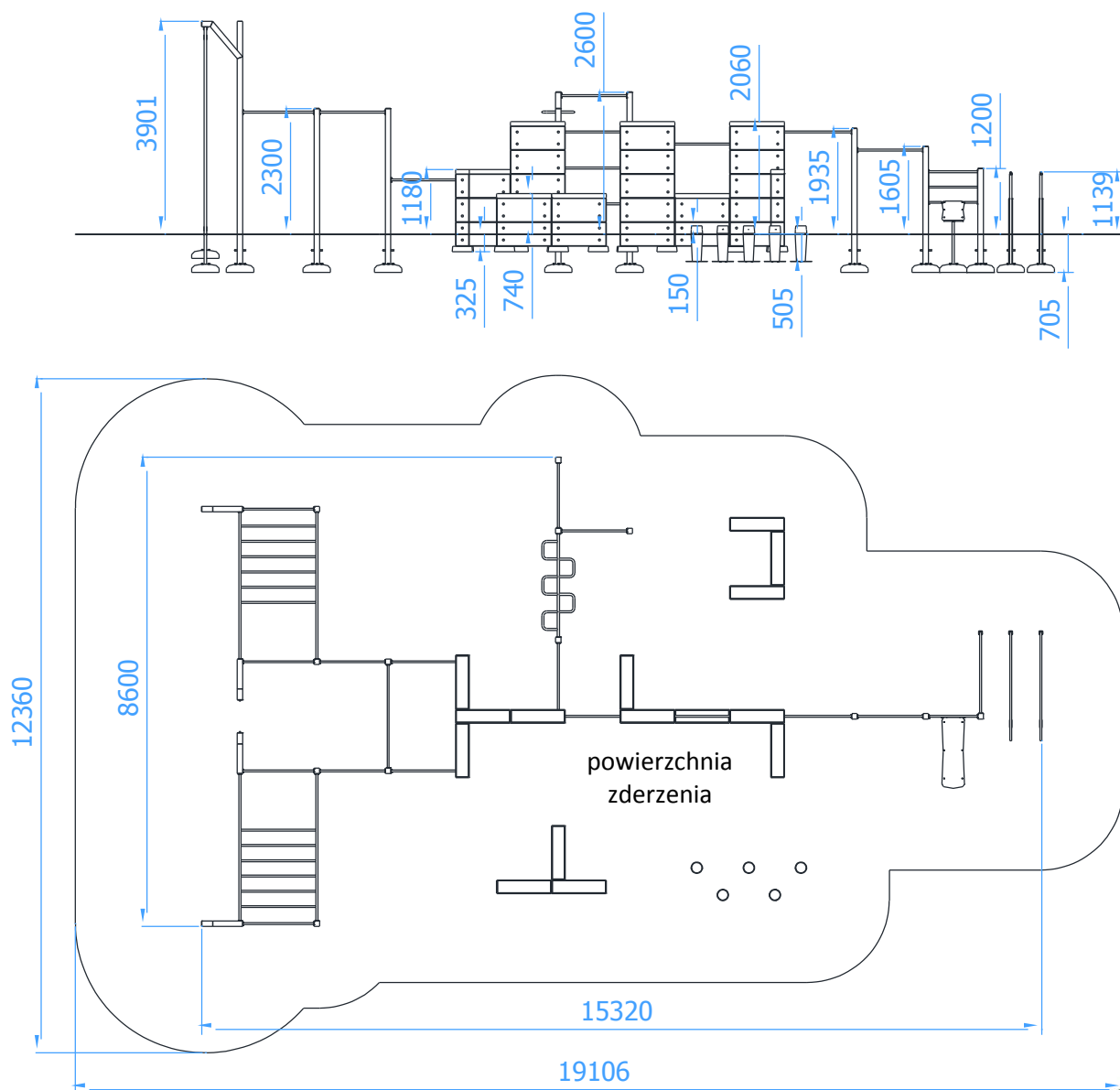

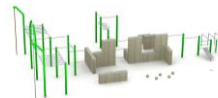

## ETAP 1 – prace przygotowawcze

- Miejsce prac montażowych zabezpieczyć przed przebywaniem osób niepowołanych.
- Konstrukcję ustawić w pożądanym miejscu zachowując wymaganą powierzchnię zderzenia.
- Zaznaczyć orientacyjne miejsca styku słupów z gruntem.

Rozstaw betonów:

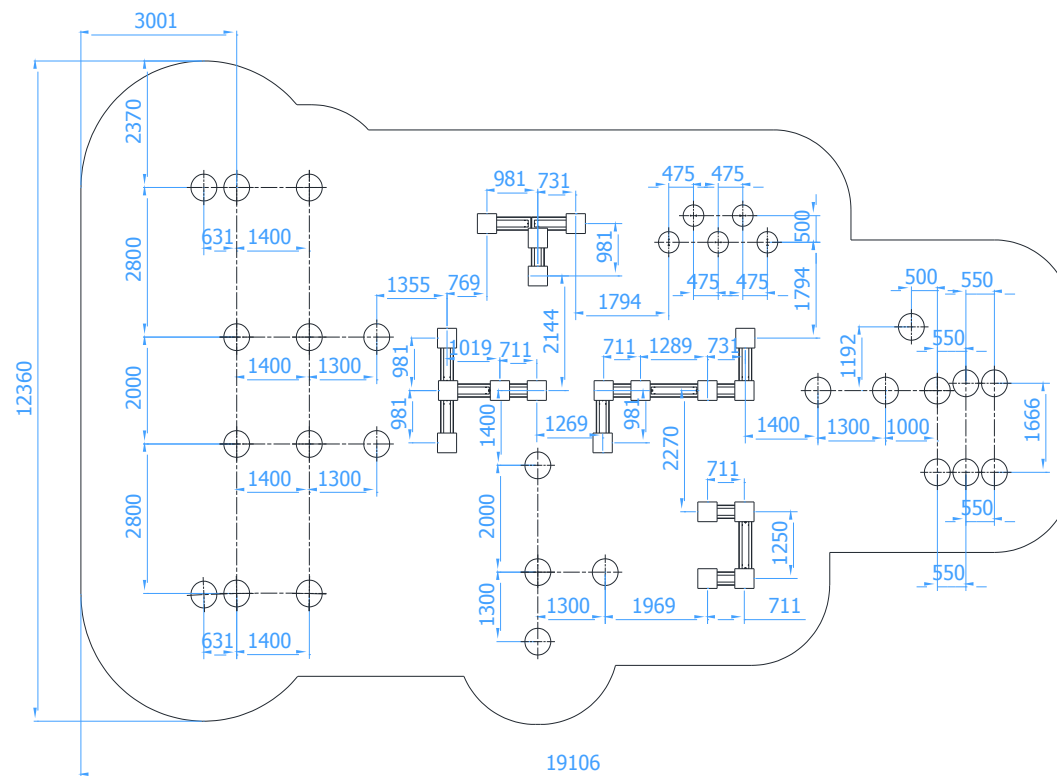

### UWAGA !

Wszystkie czynności należy wykonywać zgodnie z zasadami BHP.

W rozstawie betonów należy przyjąć tolerancję  $\pm 50$  mm.

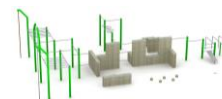

## ETAP 2 – montaż konstrukcji

### 1. Wykaz elementów

NR	NAZWA CZĘŚCI	WYMIAR	SZT.	NORMA
1	Słup 1	wys. 2850	1	88505.001
2	Słup 2	wys. 2850	1	88505.002
3	Słup 3	wys. 2850	1	88505.003
4	Słup 4	wys. 2850	2	88505.004
5	Słup 5	wys. 2850	2	88505.005
6	Słup 6	wys. 4451	1	88505.006
7	Słup 7	wys. 4451	1	88505.007
8	Słup 8	wys. 4451	1	88505.008
9	Słup 9	wys. 4451	1	88505.009
10	Słup 10	wys. 3150	1	88505.010
11	Słup 11	wys. 3150	2	88505.011
12	Słup 12	wys. 2485	1	88505.012
13	Słup 13	wys. 2155	1	88505.013
14	Słup 14	wys. 1750	1	88505.014
15	Poręcz	dł. 1200	5	SW.P.1200.000
16	Poręcz	dł. 1300	4	SW.P.1300.000
17	Poręcz	dł. 1900	1	SW.P.1900.000
18	Poręcz blacha-tuleja	dł. 1200	2	SW.PBT.1200
19	Poręcz blacha-tuleja	dł. 1245	2	SW.PBT.1245
20	Poręcz tuleja-tuleja	dł. 1040	4	SW.PTT.1040
21	Blacha mocująca	305x131x5	54	89910-89920.100
22	Blacha mocująca fundament	305x131x5	18	89910-89920.101
23	Drabinka pozioma	1400x2700	2	SW.DHO.1400x2700.000
24	Drabinka - 15 stopni	900x645	1	SW.DWO.900x645.15.000
25	Poręcz równoległa	1650x1800	2	SW.PR.1650x1800.000
26	Poręcz równoległa do słupka	1650x1540	1	SW.PR.MDS.1650x1540.000
27	Rura podporowa	wys. 1600	2	SW.RP.1600.000
28	Rura pionowa	dł. 4345	1	SW.RP.4345.000
29	Poręcz zygzak	dł. 1900	1	SW.Z.1900.000
30	Zespół koła gimnastyczne	dł. 1320	2	SW.ZKG.1320.000
31	Zespół lina wspinaczkowa 3,8m		1	SW.ZLW.3800.000
32	Ławeczka skośna 15 stopni		1	SW.ŁS.15.000
33	Kaptur z opaską	250x1000x80	15	89920.100
34	Blok betonowy	250x1000x440	42	89910.100
35	Beton siedzisko		5	
36	Fundament	O500-4D	25	
37	Fundament	K-360-1D	18	
38	Podkładka	Ø20xØ10,5x2 (M10)	100	DIN 125
39	Podkładka	Ø30xØ17x3 (M16)	18	DIN 125
40	Podkładka sprężysta	Ø18,1xØ10x2,2 (M10)	166	DIN 127
41	Podkładka	Ø30xØ10,5x2,5 (M10)	237	DIN 9021
42	Śruba sześciokątna	M10 x 70	80	DIN 931

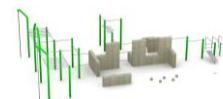

43	Śruba sześciokątna	M10 x 160	34	DIN 931
44	Śruba sześciokątna	M10 x 80	9	DIN 931
45	Śruba sześciokątna	M10 x 25	100	DIN 933
46	Śruba sześciokątna	M16 x 30	18	DIN 933
47	Nakrętka	M10	114	DIN 934
48	Śruba z łbem półkolistym	M10 x 20	166	ISO 7380
49	Blacha fundament	400x400x5	5	SW.EW.115
50	Śruba z łbem półkolistym	M8 x 20	8	ISO 7380
51	Podkładka sprężysta	Ø14,8xØ8x2 (M8)	8	DIN 127
52	Zaślepka soczewkowa	Ø40	437	

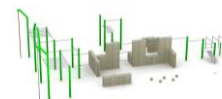

## 2. Schemat montażu

- Wyznaczyć położenie fundamentów,
- Darń (jeżeli występuje) wyciąć, odłożyć na bok, wykopać otwory pod fundamenty na požądaną głębokość 330mm,

### Schemat mocowań

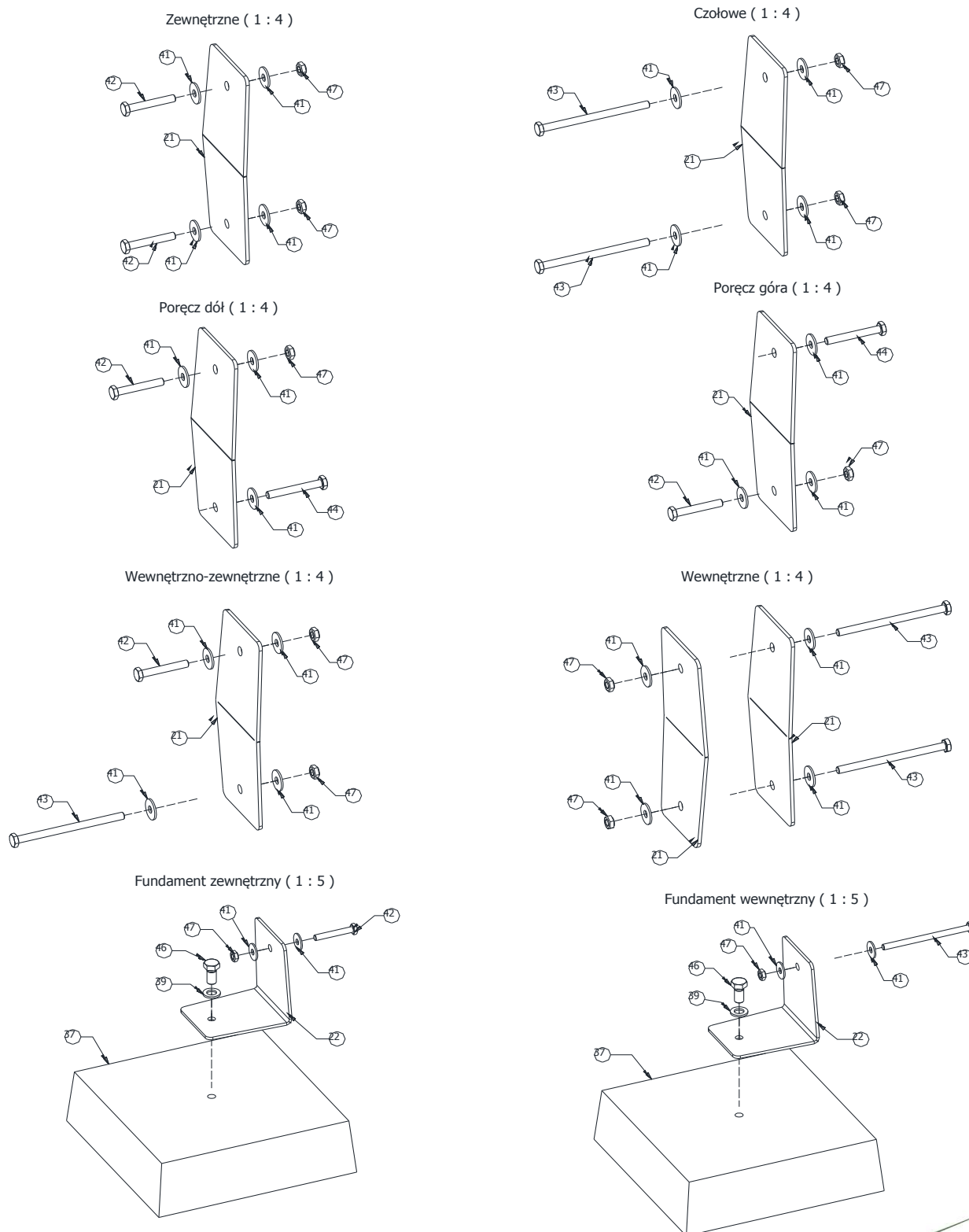

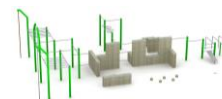

- Wstawić fundamenty (poz. 37) do otworów i przykręcić do nich blachy (poz. 22) za pomocą poz. 39, 46.

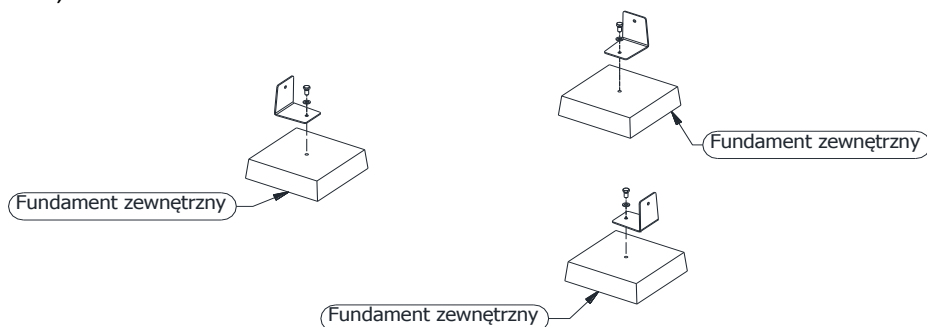

- Ustawić na fundamentach pierwszy rząd bloków i przykręcić go do blach mocowania fundamentu (poz. 22) za pomocą poz. 42, 41, 47. Przykręcić blachy mocujące (poz. 21) do betonów zgodnie z schematem mocowań.

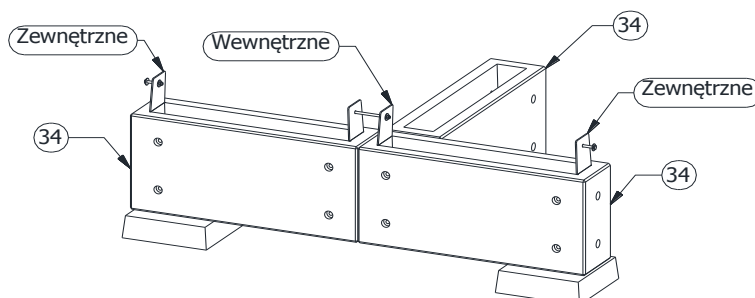

- Ustawić kolejną warstwę bloków betonowych (poz. 34) zgodnie z schematem. Na górne powierzchnie bloków (poz.34) ustawić kaptury (poz.33). Otwory w betonach zaślepić zaślepką soczewkową (poz. 52).

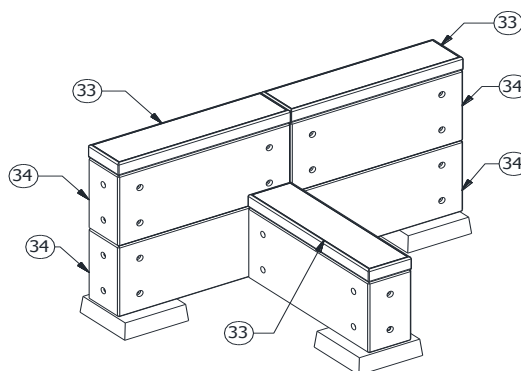

- Wstawić fundamenty (poz. 37) do otworów i przykręcić do nich blachy (poz. 22) za pomocą poz. 39, 46.

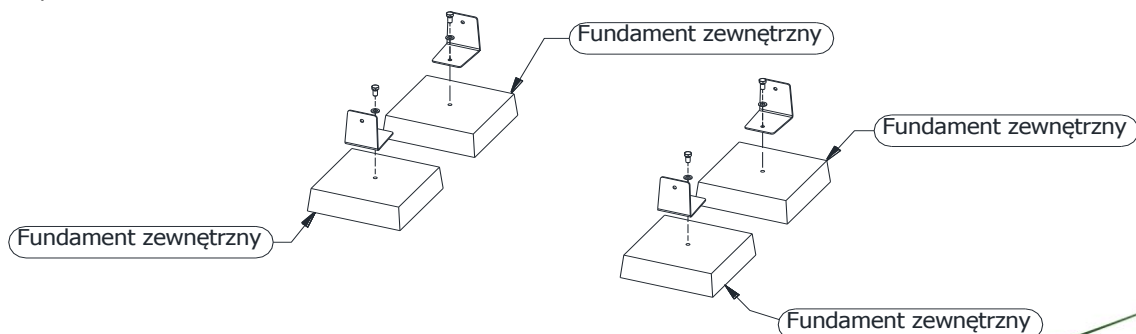

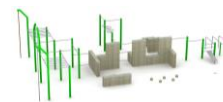

- Ustawić na fundamentach pierwszy rząd bloków i przykręcić go do blach mocowania fundamentu (poz. 22) za pomocą poz. 42, 41, 47.  
Środkowy beton przykręcić do bocznych za pomocą poz. 41, 43, 47.  
Przykręcić blachy mocujące (poz. 21) do betonów zgodnie z schematem mocowań.

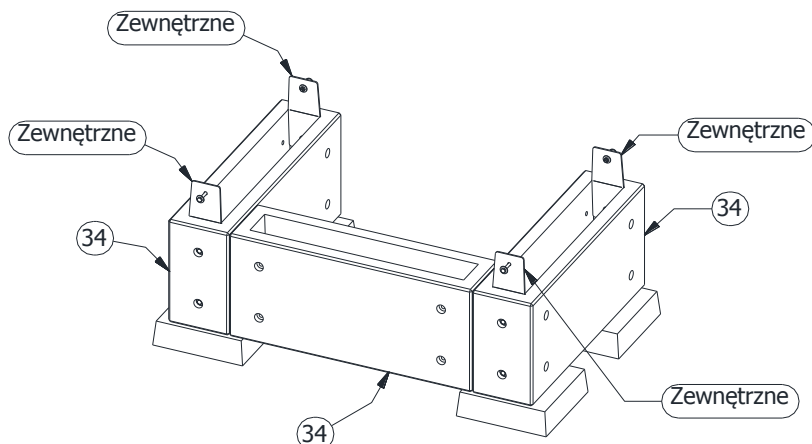

- Ustawić kolejną warstwę bloków betonowych (poz. 34) zgodnie z schematem. Przykręcić blachy mocujące (poz. 21) do betonów zgodnie z schematem mocowań.

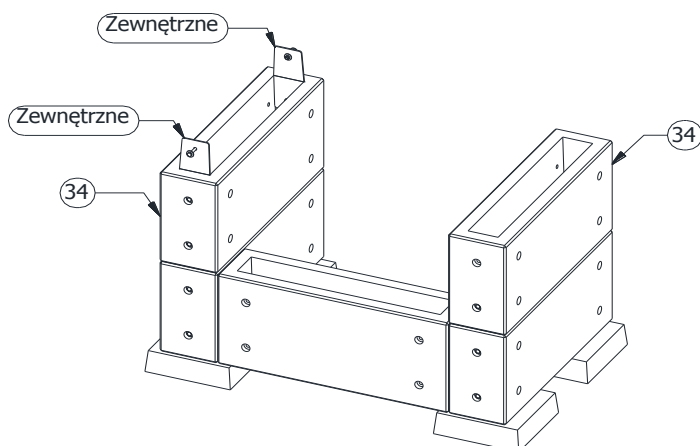

- Na górne powierzchnie bloków (poz.34) ustawić kaptury (poz.33).  
Otwory w betonach zaślepić zaślepką soczewkową (poz. 52).

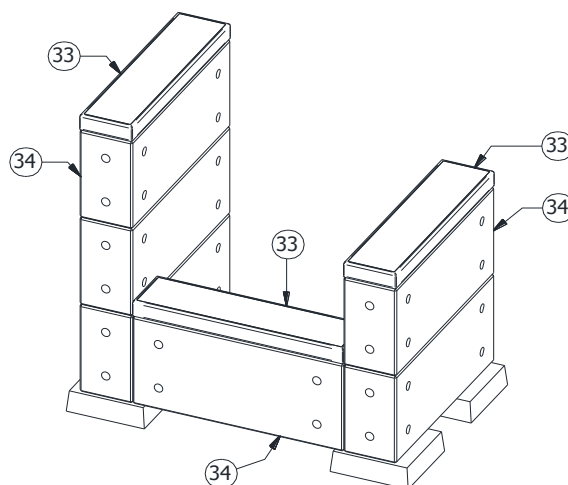



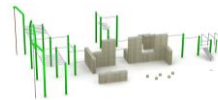

- Wstawić fundamenty (poz. 37) do otworów i przykręcić do nich blachy (poz. 22) za pomocą poz. 39, 46.

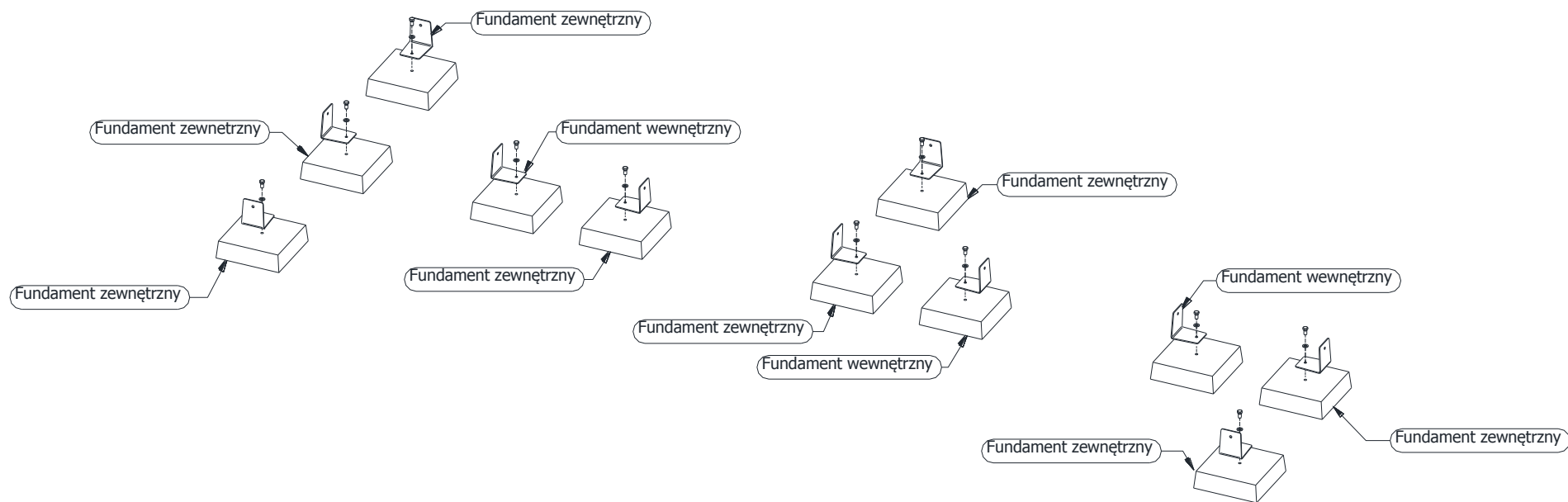

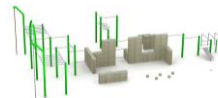

- Ustawić na fundamentach pierwszy rząd bloków i przykręcić go do blach mocowania fundamentu (poz. 22).
- Przykręcić blachy mocujące (poz. 21) do betonów zgodnie z schematem mocowań.

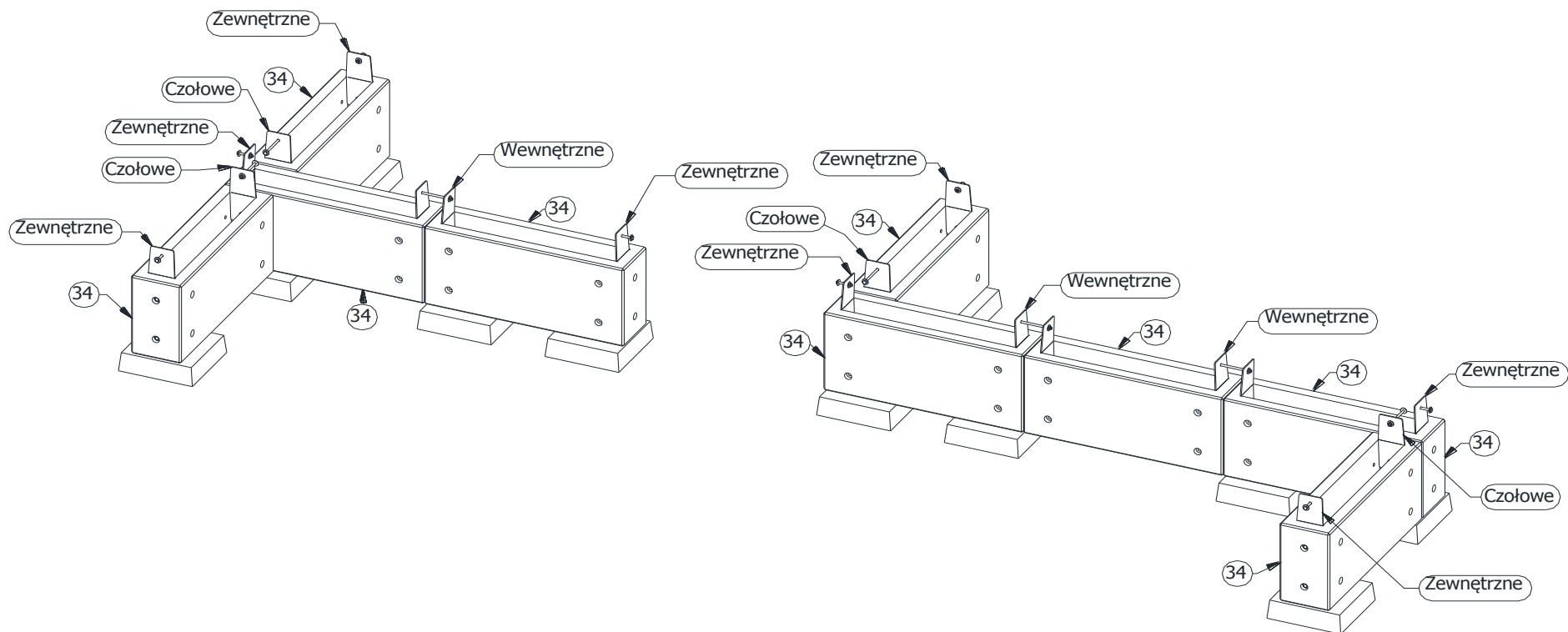

- Ustawić kolejną warstwę bloków betonowych (poz. 34) zgodnie z schematem.

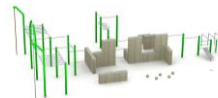

- Wstawić pomiędzy bloki betonowe drążek (poz. 20).
- Przykręcić blachy mocujące (poz. 21) do betonów zgodnie z schematem mocowań.

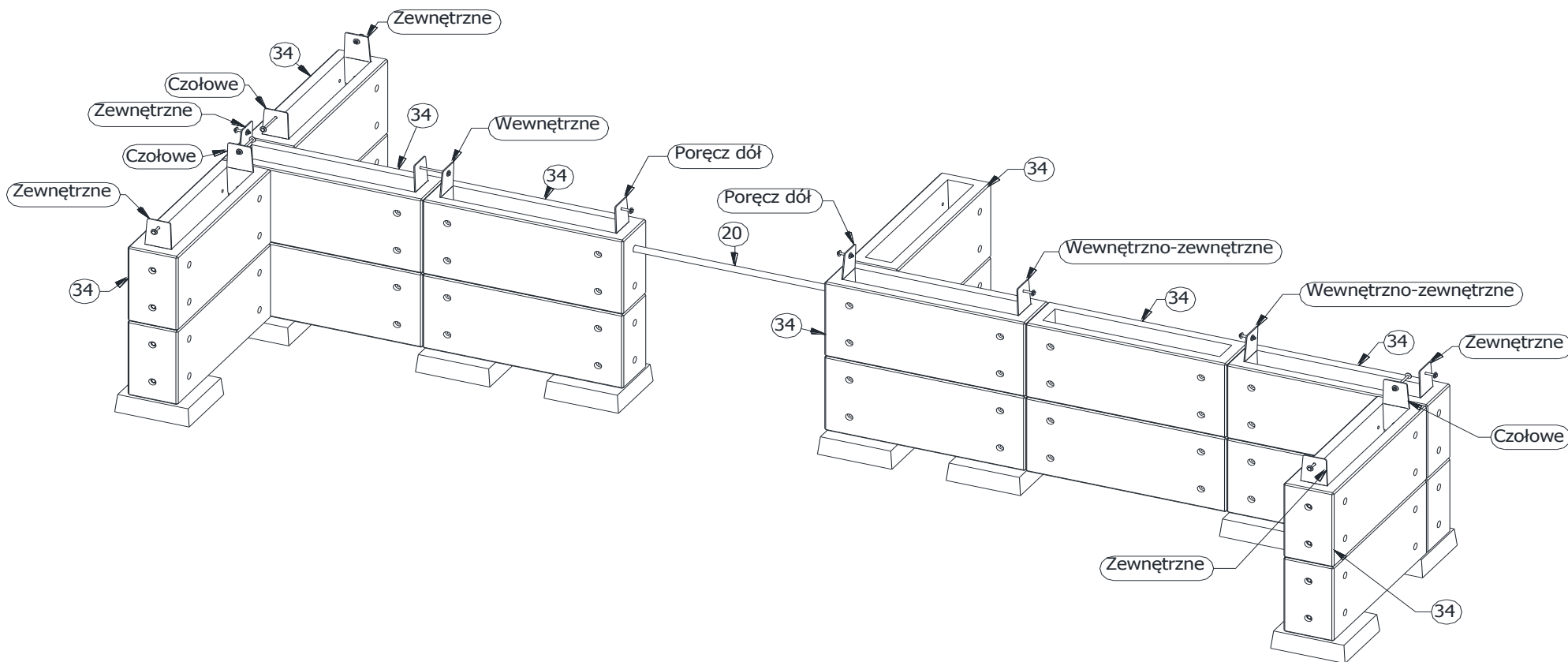

- Ustawić kolejną warstwę bloków betonowych (poz. 34) zgodnie z schematem.

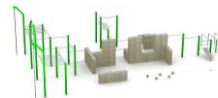

- Przykręcić blachy mocujące (poz. 21) do betonów zgodnie z schematem mocowań.

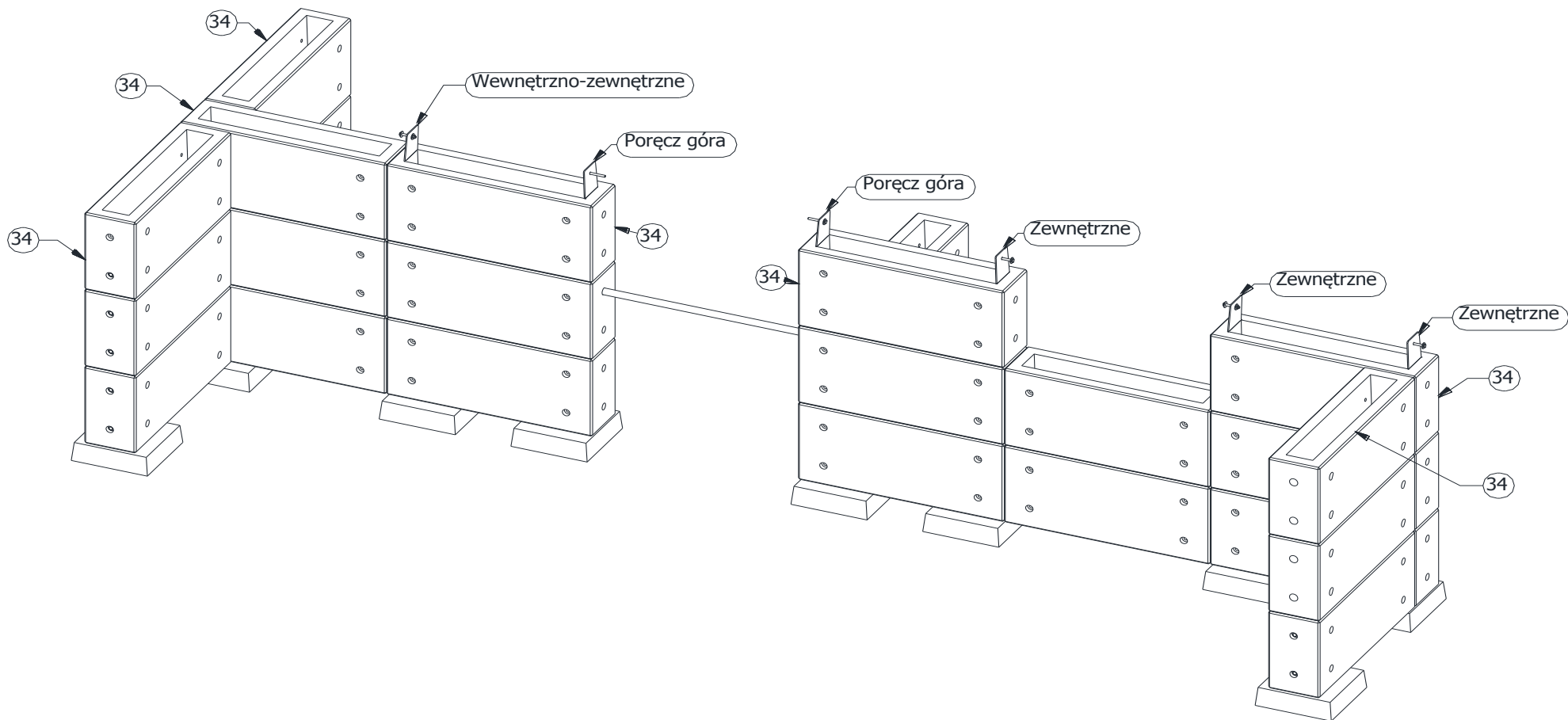

- Ustawić kolejną warstwę bloków betonowych (poz. 34) zgodnie z schematem.

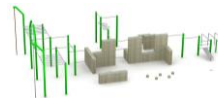

- Wstawić pomiędzy bloki betonowe drążek (poz. 20).
- Przykręcić blachy mocujące (poz. 21) do betonów zgodnie z schematem mocowań.

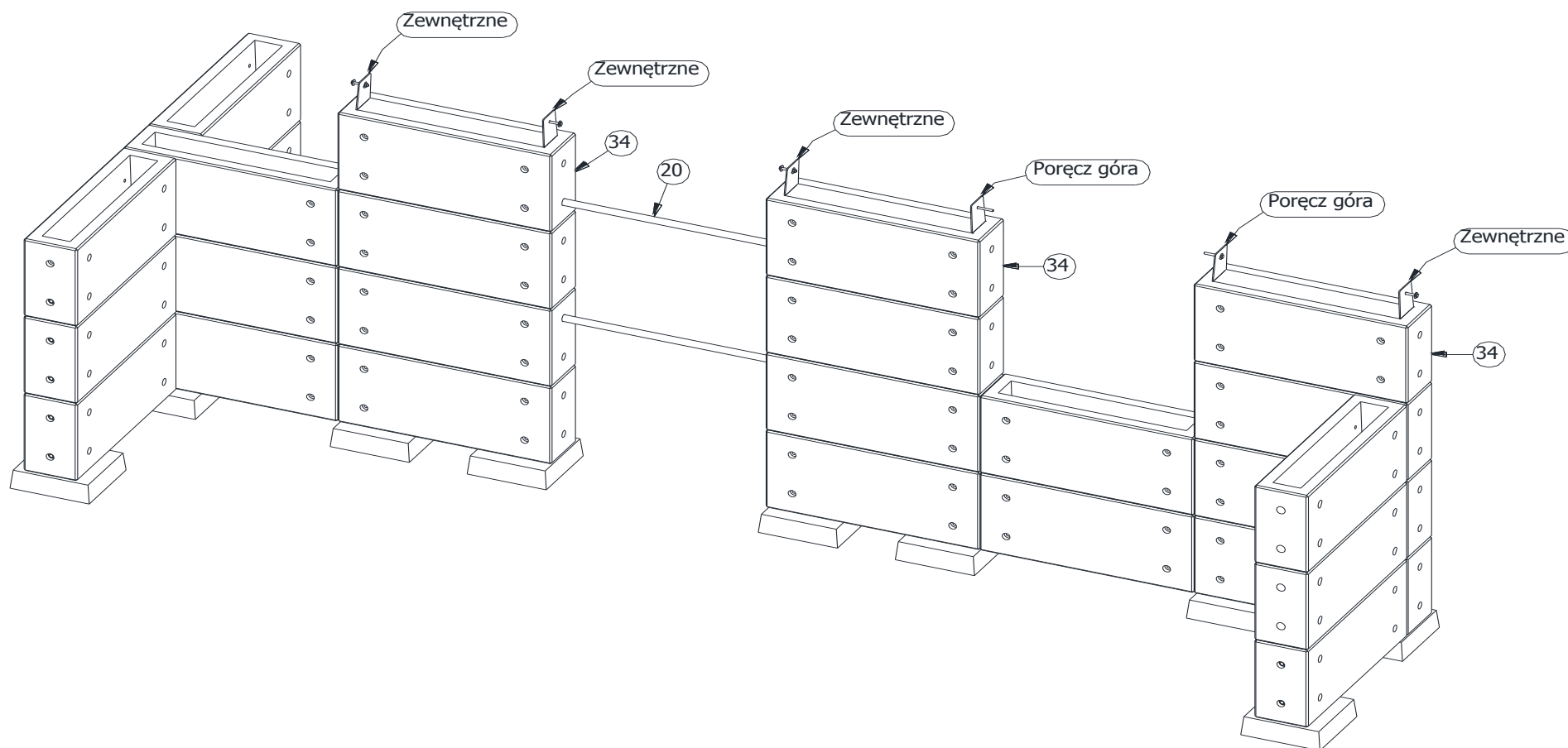

- Ustawić kolejną warstwę bloków betonowych (poz. 34) zgodnie z schematem.

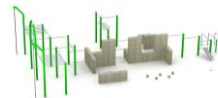

Wstawić pomiędzy bloki betonowe drążek (poz. 20).  
Na górne powierzchnie bloków (poz.34) ustawić kaptury (poz.33).  
Otwory w betonach zaślepić zaślepką soczewkową (poz. 52)

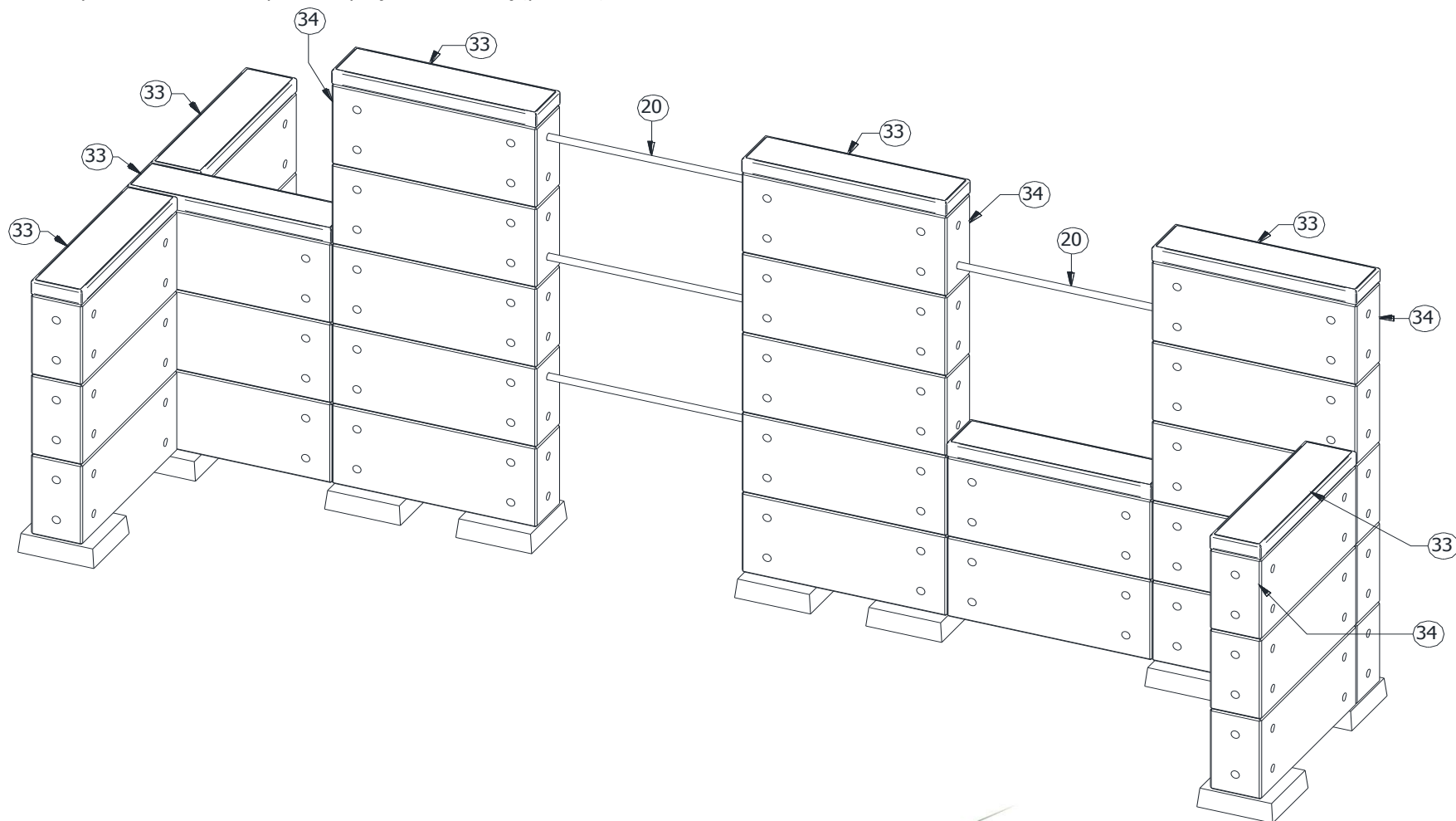

# INSTRUKCJA MONTAŻU

Urządzenie: 88505 Street workout - Parkour 5

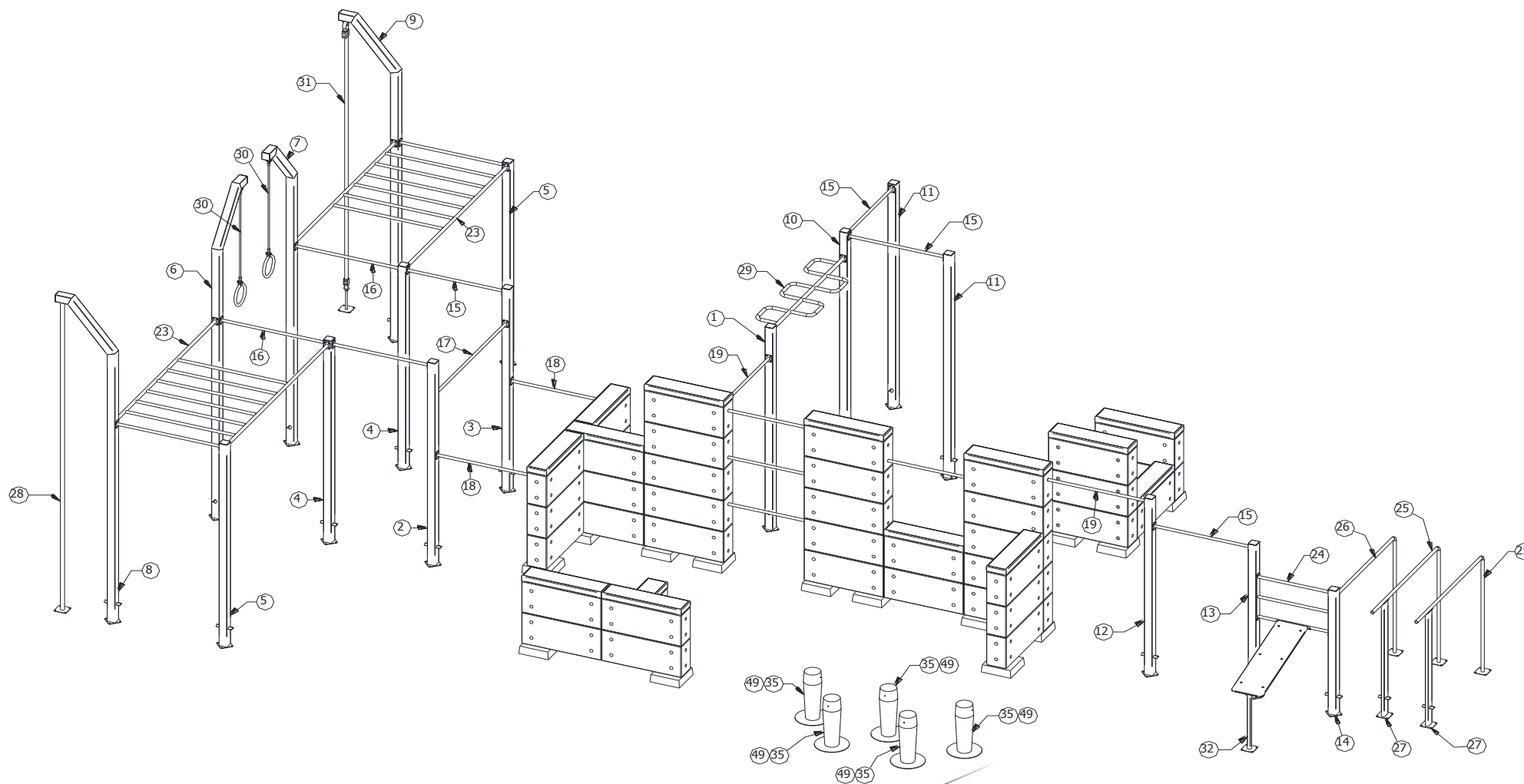
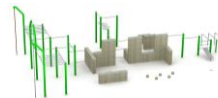

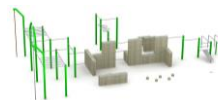

- Darń (jeżeli występuje) wyciąć, odłożyć na bok, wykopać otwory pod fundamenty na pożądaną głębokość 705mm,
- Przykręcić fundamenty (poz.36) do słupów (poz. 1-14), poręczy równoległych (poz. 25, 26), ławeczki skośnej (poz. 32), rur podporowych (poz. 27), rury pionowej (poz. 28) oraz Liny wspinaczkowej (poz. 31) za pomocą poz. 38 i 45. Wstawić betony z przykręconymi elementami do otworów.
- Przykręcić do słupów drążki (poz. 15-19, 29) oraz drabinki (poz. 23, 24) stosując poz. 40 i 48.
- Przykręcić do drabinki (poz. 24) ławeczkę skośną (poz.32) za pomocą poz. 50 i 51.
- Przykręcić poręczę równoległą (poz. 26) do słupka (poz. 14) za pomocą poz. 40 i 48.
- Przykręcić poręczę równoległą (poz. 25) do Rury podporowej (poz. 27) za pomocą poz. 50 i 51.
- Przykręcić do słupa (poz. 8) rurę pionową (poz. 28) za pomocą poz. 40 i 48.
- Przykręcić do słupa (poz. 9) linę wspinaczkową (poz. 31) za pomocą poz. 40 i 48.
- Przykręcić blachę fundamentu poz. 49 do betonowego słupka poz. 35 za pomocą poz. 40 i 48
- Wstawić słupki betonowe (poz.35) z przykręconymi blachami fundamentów (poz.49) do otworów wykonanych na głębokość 500mm.
- Wypoziomować i wypionować konstrukcję sprawdzając, czy znak poziomu podstawowego pokrywa się z poziomem terenu
- Usunąć powstałe luzy w połączeniach.
- Otwory zalać betonem klasy B20 zgodnie z poniższym rysunkiem

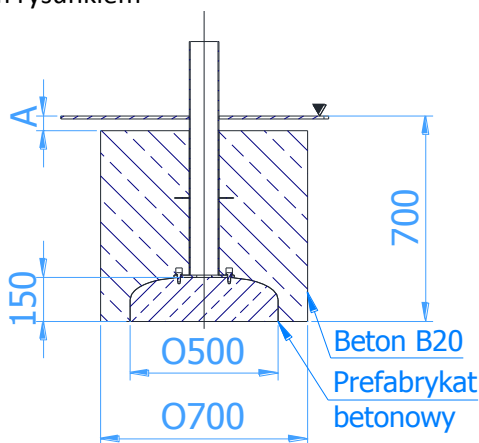

Wymiar A zależy od rodzaju zastosowanego podłoża

- Zamontować tabliczkę znamionową.