

INSTRUKCJA MONTAŻU

Obowiązuje od: 14-07-2025 r.

INSTRUKCJA MONTAŻU URZĄDZENIA:

238 STACJA NAPRAWY ROWERÓW





SPIS TREŚCI

WSTĘP.....	2
ETAP 1 – prace przygotowawcze.....	2
ETAP 2 – montaż konstrukcji.....	3
1. Wykaz elementów.....	3
2. Schemat montażu.....	3

WSTĘP

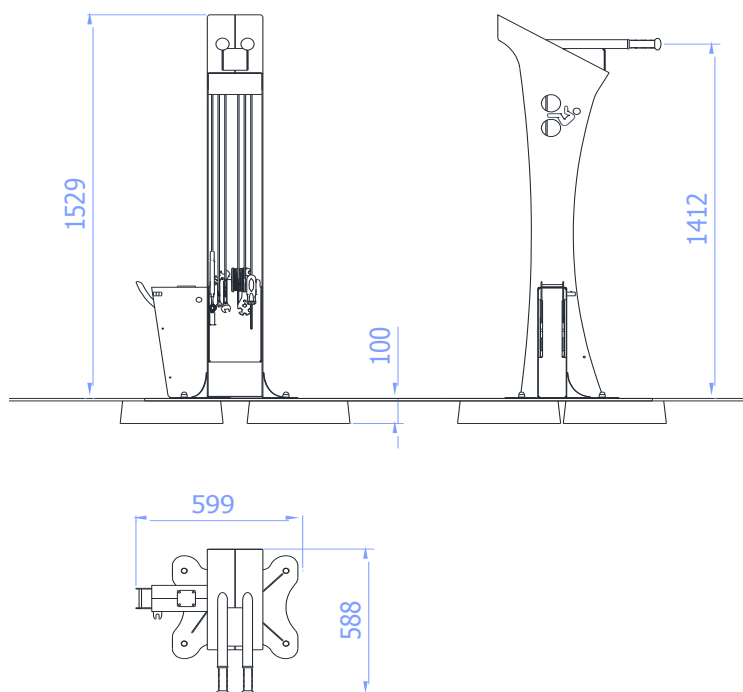

ETAP 1 – prace przygotowawcze

- Miejsce prac montażowych zabezpieczyć przed przebywaniem osób niepowołanych.
- Konstrukcję ustawić w pożądanym miejscu zachowując wymaganą powierzchnię zderzenia.

Rozstaw betonów:

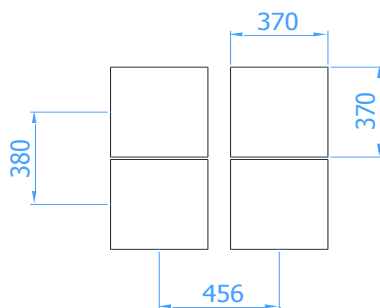

UWAGA !

Wszystkie czynności należy wykonywać zgodnie z zasadami BHP.
W rozstawie betonów należy przyjąć tolerancję ± 50 mm.



ETAP 2 – montaż konstrukcji

1. Wykaz elementów

NR	NAZWA CZĘŚCI	WYMIAR	SZT.	NORMA
1	Stacja naprawy rowerów		1	
2	Fundament	K-360	4	
3	Śruba sześciokątna	M10 x 25	4	DIN 933
4	Podkładka	Ø20xØ10,5x2 (M10)	4	DIN 125
5	Maskownica śruby	M10	4	

2. Schemat montażu

- Urządzenie zamontować do utwardzonego podłoża za pomocą kotwy chemicznej lub stosując dołączone prefabrykaty betonowe.
- Darni (jeżeli występuje) wyciąć, odłożyć na bok, wykopać otwory pod fundamenty na głębokość 100mm,
- Wstawić fundamenty do otworów,
- Wstawić i zamontować urządzenie do fundamentów,

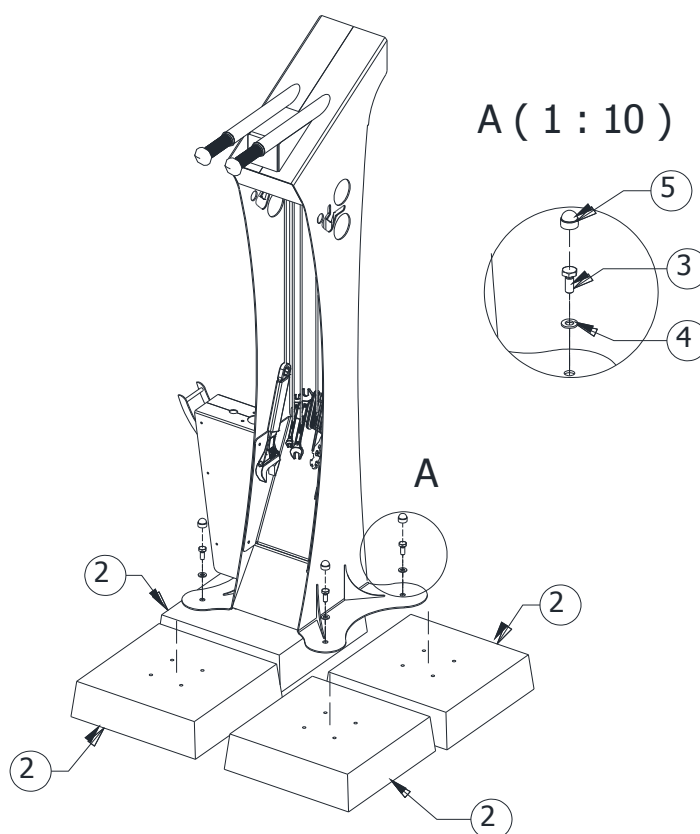

- Wypoziomować i wypionować konstrukcję sprawdzając, czy znak poziomy podstawowego pokrywa się z poziomem terenu
- Usunąć powstałe luzy w połączeniach.
- Zasypać otwory i wyrównać do poziomu gruntu.
- Zamontować tabliczkę znamionową.