

## KARTA TECHNICZNA

Obowiązuje od: 16.01.2015 r.

### WSPINACZKOWA PRZYGODA: BASZTA

Numer katalogowy: 11550

<b>Grupa wiekowa:</b>	3 - 14 lat
<b>Maksymalna wysokość swobodnego upadku:</b>	1,74 m
<b>Wymiary urządzenia (dł. x szer. x wys.)</b>	5,67 x 4,83 x 2,93 m
<b>Wymiary powierzchni zderzenia (dł. x szer.)</b>	8,33 x 8,86m

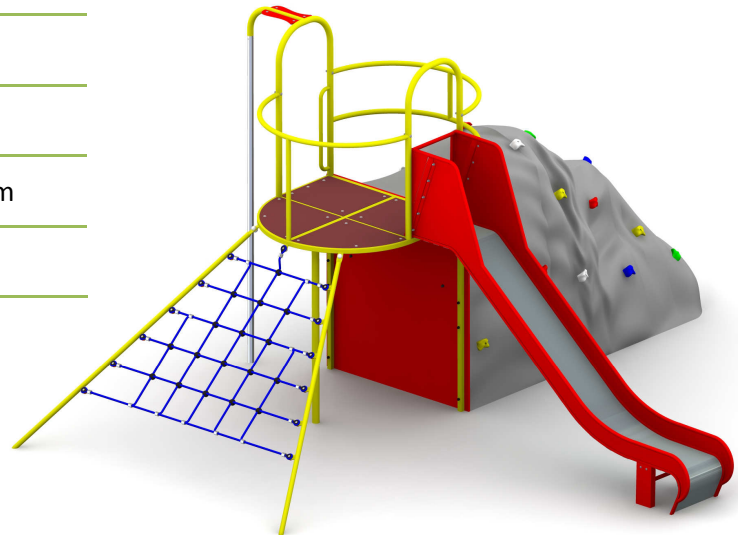

#### Opis techniczny

- Konstrukcja wykonana ze stali, płyty polietylenowej HDPE oraz lin zbrojonych,
- Zjazd strażacki wykonany ze stali chromowej,
- Podest wykonany ze sklejki wodoodpornej,
- Ścianka wspinaczkowa wykonana z elementów epoksydowych o strukturze antypoślizgowej,
- Konstrukcja stalowa zabezpieczona antykorozyjnie oraz malowana lakierem akrylowym strukturalnym,
- W komplecie znajdują się fundamenty wykonane z betonu B30, ułatwiające montaż.

#### Wymiary urządzenia

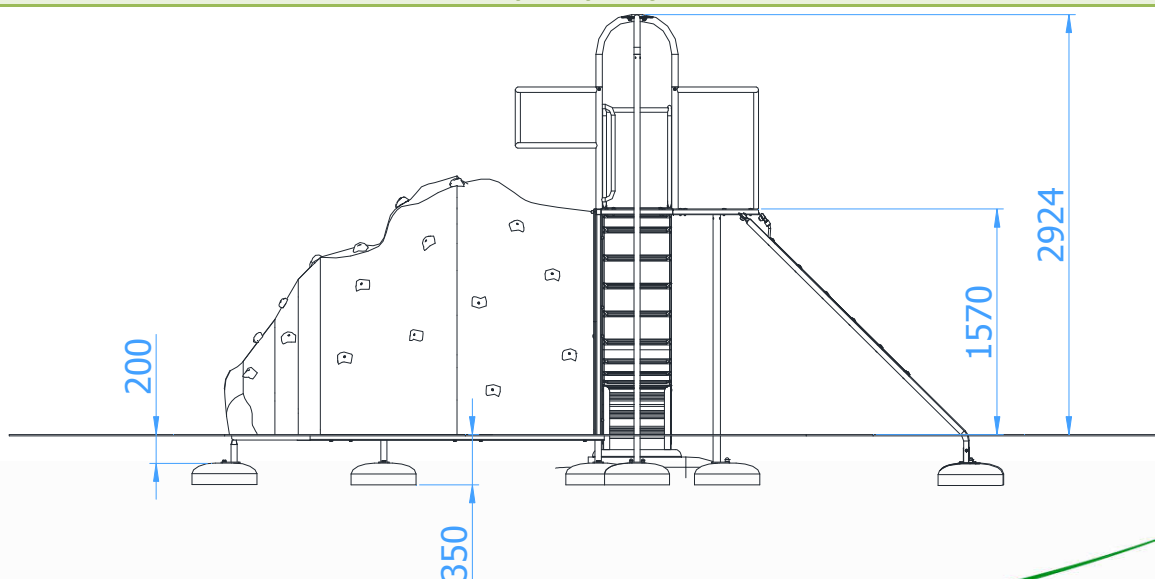

## KARTA TECHNICZNA

### Wymiary powierzchni zderzenia

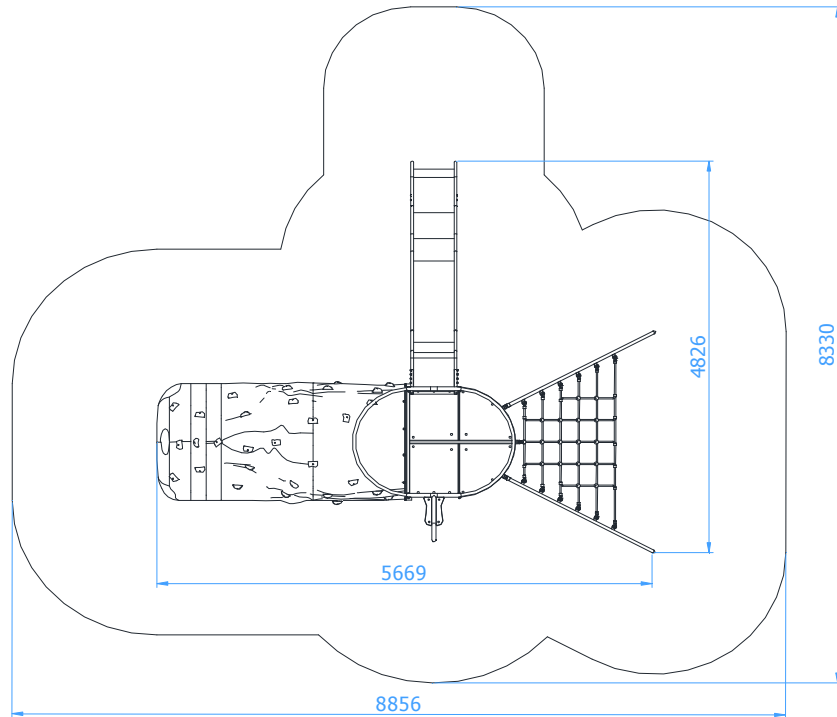

### Dopuszczalna nawierzchnia amortyzująca

- Kora – ziarno 20 do 80 mm, grubość min. 300mm
- Wióry – ziarno 5 do 30 mm, grubość min. 300mm
- Piasek – ziarno 0,2 do 2 mm, grubość min. 300mm
- Żwir – ziarno 2 do 8 mm, grubość min. 300 mm
- Nawierzchnie syntetyczne o wymaganym wskaźniku HIC

*Nawierzchnia amortyzująca powinna być wykonana na całej powierzchni zderzenia.*

