

KARTA TECHNICZNA

Ławka kuter

Numer katalogowy: 130

Wymiary urządzenia
(dł. x szer. x wys.) **1,75 x 0,57 x 0,89 m**

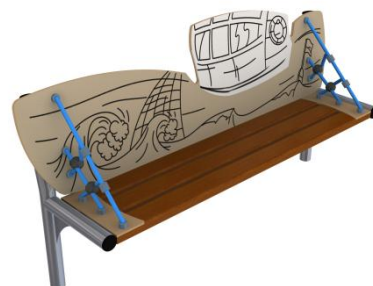

Wymiary urządzenia

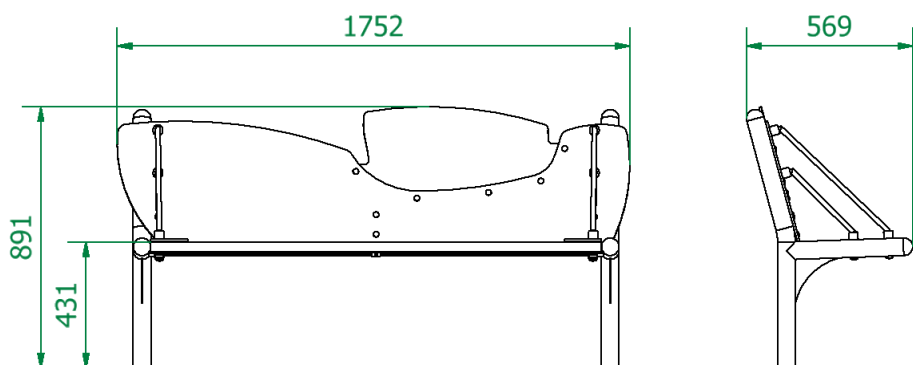

Opis techniczny

- Konstrukcja nośna wykonana z rur okrągłych ze stali nierdzewnej (chromowej)
- Oparcie z trójwarstwowej płyty z frezowanymi wzorami wykonane z HPL o grubości 8 mm.
- Elementy złączne ocynkowane galwanicznie.
- Siedzisko z desek drewnianych
- Liny $\varnothing 16$ polipropylenowe, z rdzeniem stalowym.
- W komplecie znajdują się fundamenty wykonane z betonu B30, ułatwiające montaż.