



Obowiązuje od: 08-01-2016 r.

INSTRUKCJA MONTAŻU URZĄDZENIA:

132070/132098 Curb for box





SPIS TREŚCI

WSTĘP.....	2
ETAP 1 – Strefa bezpieczeństwa.....	2
ETAP 2 – montaż konstrukcji.....	3
1. Wykaz elementów.....	3
2. Schemat montażu.....	3

WSTĘP

- Głębokość fundamentowania: 0,35 m

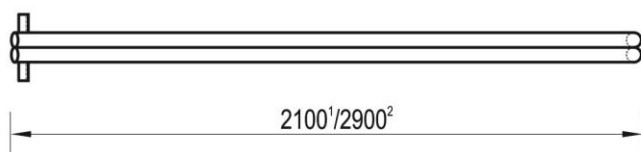
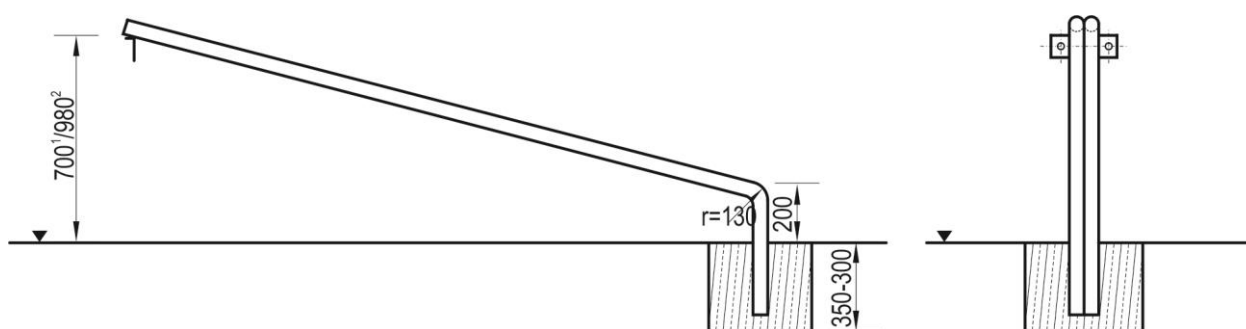

- ¹ - dla wersji 132070 Curb for box 700
- ² - dla wersji 132098 Curb for box 980

ETAP 1 – Strefa bezpieczeństwa

- Miejsce prac montażowych zabezpieczyć przed przebywaniem osób niepowołanych.
- Konstrukcję ustawić w pożądanym miejscu zachowując wymaganą powierzchnię zderzenia.

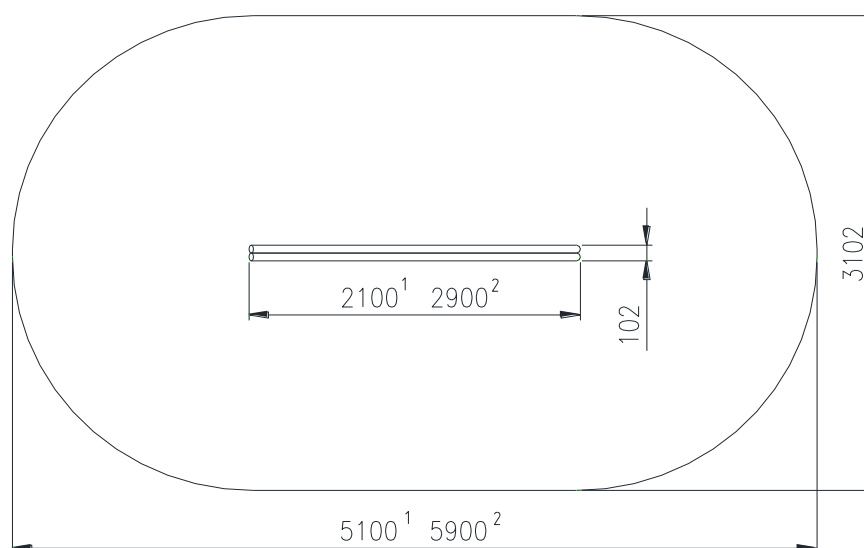

- ¹ – dla wersji 132070 Curb for box 700
- ² – dla wersji 132098 Curb for box 980

**UWAGA !**

Wszystkie czynności należy wykonywać zgodnie z zasadami BHP.

W rozstawie betonów należy przyjąć tolerancję ± 50 mm.

ETAP 2 – montaż konstrukcji**1. Wykaz elementów**

NR	NAZWA CZĘŚCI	WYMIAR	SZT.	NORMA
1	Box	1200x1200x700(980)	1	
2	Curb for box		1	
3	Stelaż		1	
4	Podkładka	$\text{Ø}30 \times \text{Ø}17 \times 3$	2	DIN 440
5	Podkładka	$\text{Ø}24 \times \text{Ø}1 \times 2,5$	4	DIN 440
6	Śruba sześciokątna	M16x25	2	DIN 933
7	Śruba sześciokątna	M12x80	2	DIN 931
8	Nakrętka samokontrująca	M12	2	DIN 985

2. Schemat montażu

- Wykonać wykop o wymiarach $\text{Ø}190 \times 300$ mm pod stelaż fundamentowy (poz. 3) w określonej odległości od elementu typu Box (poz.1),
- Wstawić stelaż (poz.3) do wykopu i zabetonować go betonem klasy B20,
- Przykręcić „Curb for box” (poz.2) do elementu typu Box (poz.1) stosując poz. 4 i 6,
- Dolny koniec przykręcić do stelaża (poz.3) używając poz. 5,7 i 8,
- Usunąć powstałe luzy w połączeniach,
- Zamontować tabliczkę znamionową.

