

KARTA TECHNICZNA

ŁAWKA BUJANA

Numer katalogowy: 180, 181

Obowiązuje od: 2016-01-22

Wymiary urządzenia
(dł. x szer. x wys.) 0,91 x 1,80x 0,86 m



Wymiary urządzenia

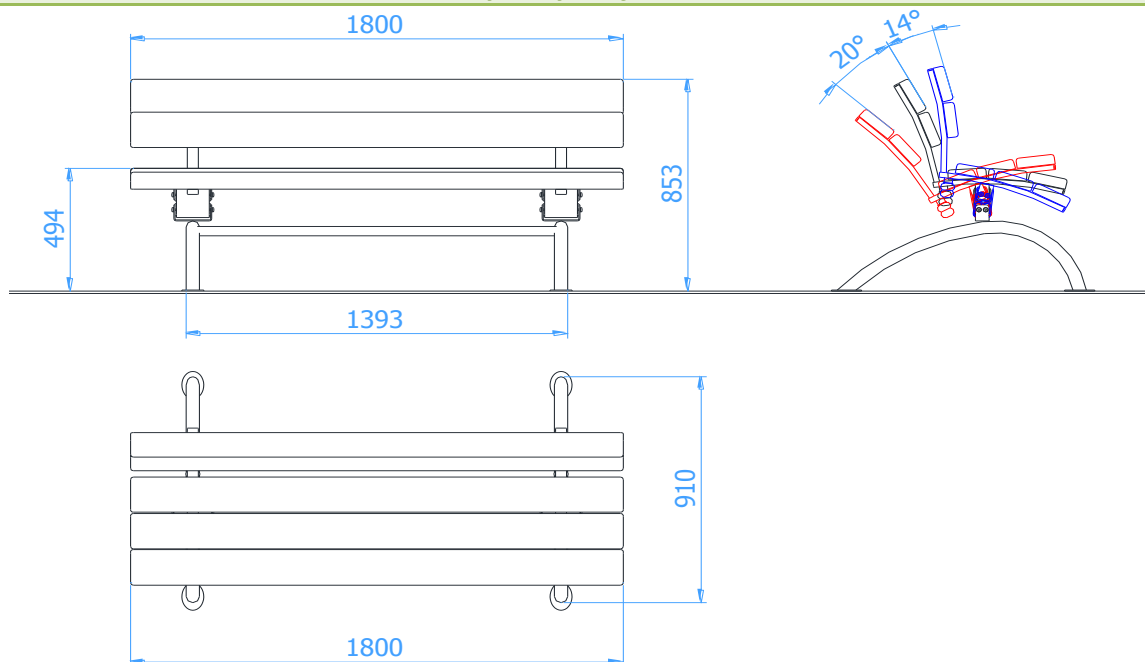

Opis techniczny

- Konstrukcja ławki wykonana z rury nierdzewnej $\varnothing 48,3 \times 2,6 \text{ mm}$, $\varnothing 38 \times 2 \text{ mm}$ i profilu nierdzewnego $40 \times 20 \times 2 \text{ mm}$,
- Deski wykonane z lakierowanego drewna olchowego
- ławka wyposażone w przeguby metalowo gumowe niewymagające konserwacji,
- Urządzenie występuje w dwóch wersjach: do postawienia (180) i do wkopania (181),
- W wersji do wkopania w komplecie znajduje się fundamenty wykonane z betonu C25/30, ułatwiające montaż.