

KARTA TECHNICZNA

KOSZ NA ŚMIECI EKO Z DASZKIEM

Numer katalogowy: 214, 215

Obowiązuje od: 2016-10-20

Wymiary urządzenia 0,49 x 0,43 x 0,93 m
(dł. x szer. x wys.)

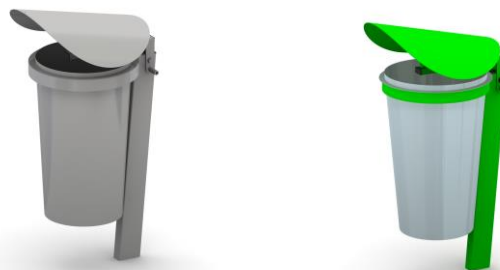

Wymiary urządzenia

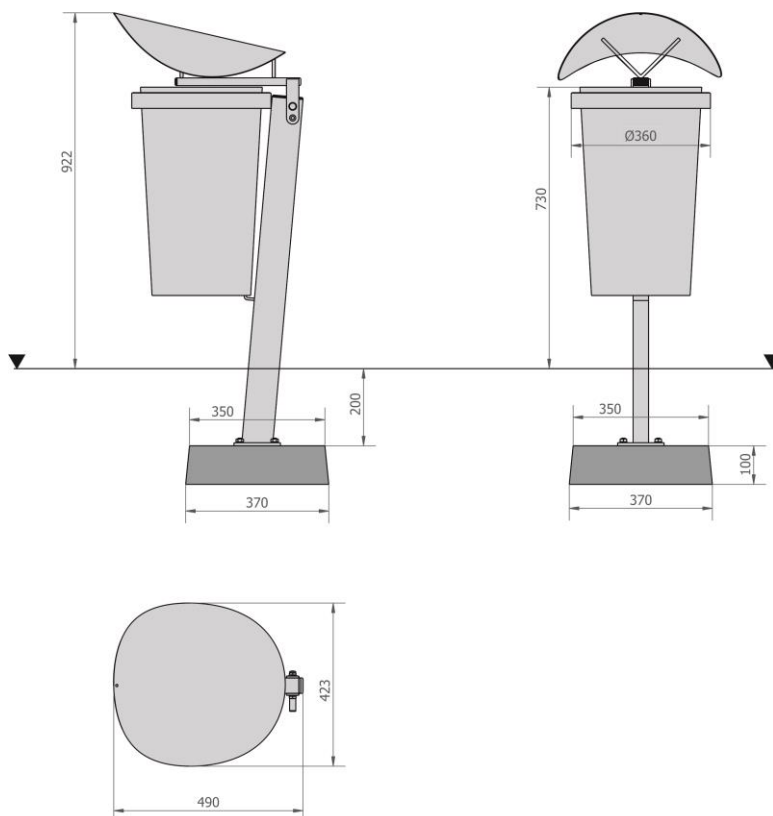

Opis techniczny

- Konstrukcja nośna wykonana profilu stalowego 40x80x3mm oraz 20x40x2mm,
- Daszek wykonany z blachy o grubości 2mm,
- Pojemność kosza 40l,
- Kosz wyposażony w zamek ułatwiający wyciągnięcie wiadra w celu opróżnienia,
- Całość urządzenia zabezpieczona antykorozyjnie. Wersja 215 dodatkowo malowana lakierem akrylowym strukturalnym,
- W komplecie znajduje się fundament wykonany z betonu B30, ułatwiający montaż.