

KARTA TECHNICZNA

HUŚTAWKA WAGOWA SPRĘŻYNOWA

Numer katalogowy: 22260

Obowiązuje od: 05-10-2021

Maksymalna wysokość swobodnego upadku:	0,82 m
Wymiary urządzenia (dł. x szer. x wys.)	1,44 x 0,57 x 0,80 m
Wymiary powierzchni zderzenia (dł. x szer.)	3,44 x 2,28 m
Pole powierzchni zderzenia	6,9 m ²

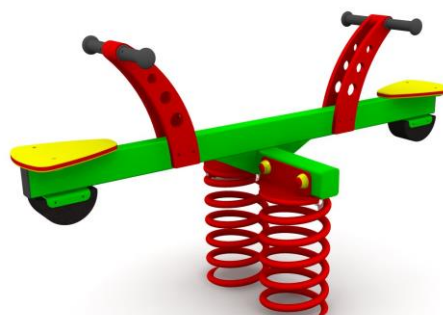

Wymiary urządzenia

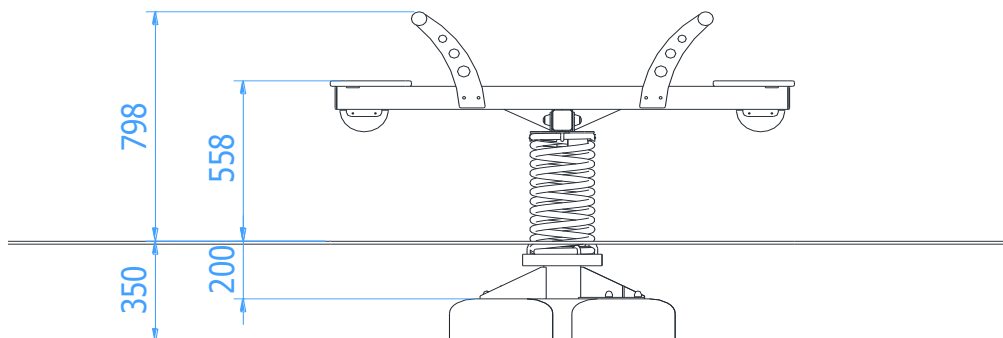

Wymiary powierzchni zderzenia

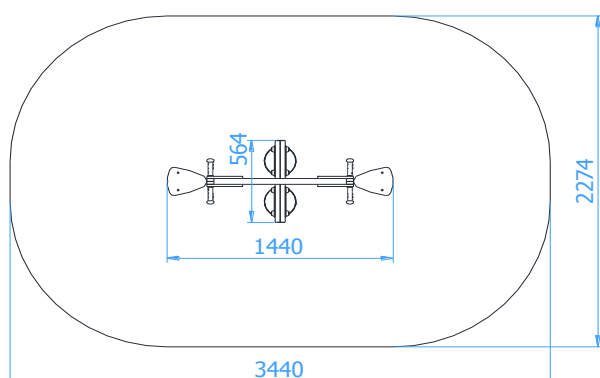

Dopuszczalna nawierzchnia amortyzująca

- Dąb
- Kora – ziarno 20 do 80 mm, grubość min. 200mm
- Wióry – ziarno 5 do 30 mm, grubość min. 200mm
- Piasek lub żwir – ziarno 0,25 do 8 mm, grubość min. 200mm
- Nawierzchnie syntetyczne o wymaganych właściwościach amortyzujących

Nawierzchnia amortyzująca powinna być wykonana na całej powierzchni zderzenia. Nawierzchnię sypką należy wykonać tak, aby jej grubość była o 100mm większa niż wartość minimalna podana powyżej.

Opis techniczny

- Konstrukcja urządzenia wykonana z profilu stalowego 80x40x3mm oraz rury $\varnothing 114,3 \times 4$ mm oraz blachy grubości min. 5mm,
- Siedzisko urządzenia wykonane z płyty HDPE o grubości 19mm,
- Wszystkie elementy stalowe urządzenia zabezpieczona antykorozyjnie i dodatkowo malowane lakierem akrylowym strukturalnym,
- W komplecie znajdują się fundamenty wykonane z betonu C25/30, ułatwiające montaż.

KARTA TECHNICZNA

Wizualizacja urządzenia

