

KARTA TECHNICZNA

HUŚTAWKA WAGOWA O ZMIENNEJ DŁUGOŚCI RAMIENIA

Numer katalogowy: 2238

Obowiązuje od: 22-03-2021

Maksymalna wysokość swobodnego upadku:	0,99 m
Wymiary urządzenia (dł. x szer. x wys.)	2,83 x 0,35 x 0,99 m
Wymiary powierzchni zderzenia (dł. x szer.)	5,39 x 2,33 m
Pole powierzchni zderzenia	11,3 m ²



Wymiary urządzenia

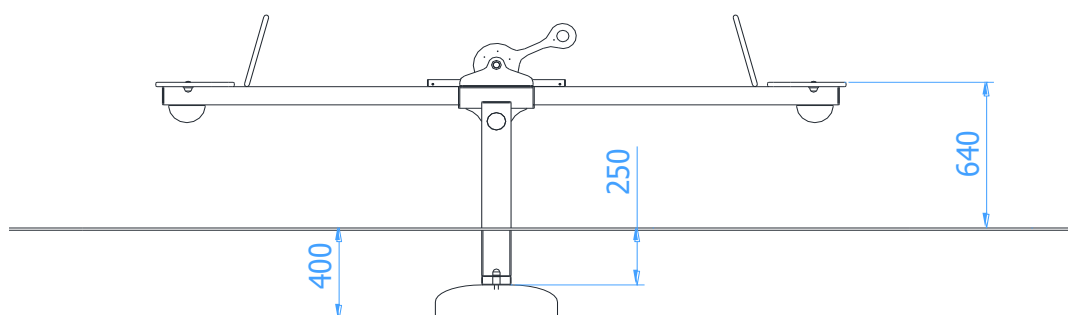

Wymiary powierzchni zderzenia

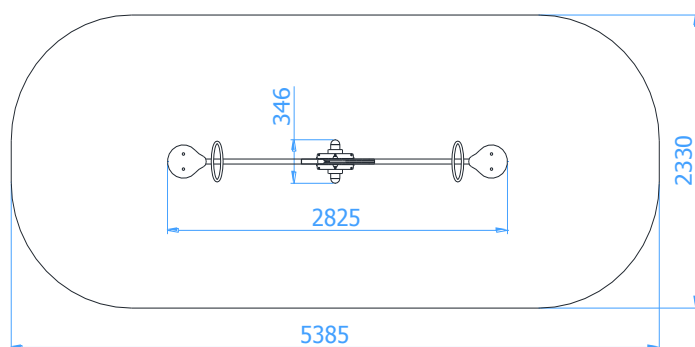

Dopuszczalna nawierzchnia amortyzująca

- Darrń
- Kora – ziarno 20 do 80 mm, grubość min. 200mm
- Wióry – ziarno 5 do 30 mm, grubość min. 200mm
- Piasek – ziarno 0,2 do 2 mm, grubość min. 200mm
- Żwir – ziarno 2 do 8 mm, grubość min. 200 mm
- Nawierzchnie syntetyczne o wymaganych właściwościach amortyzujących

Nawierzchnia amortyzująca powinna być wykonana na całej powierzchni zderzenia. Nawierzchnię sybką należy wykonać tak, aby jej grubość była o 100mm większa niż wartość minimalna podana powyżej.

Opis techniczny

- Konstrukcja wykonana z profilu 120x40x3mm, 80x40x3mm oraz pręta $\varnothing 20$,
- Urządzenie wyposażone w mechanizm z kierownicą umożliwiającą w szybki i prosty sposób zmienić długość ramienia huśtawki.
- Siedziska wykonane z płyty HDPE o grubości 19mm,
- Wszystkie elementy stalowe urządzenia zabezpieczona antykorozyjnie i dodatkowo malowane lakierem akrylowym strukturalnym,
- W komplecie znajduje się fundament wykonany z betonu B30, ułatwiający montaż.

KARTA TECHNICZNA

Wizualizacja urządzenia

