

## KARTA TECHNICZNA

Obowiązuje od: 20.02.2024 r.

### LOKOMOTYWA KAJTUŚ

Numer katalogowy: 23800

<b>Grupa wiekowa:</b>	3 - 14 lat
<b>Maksymalna wysokość swobodnego upadku:</b>	0,04 m
<b>Wymiary urządzenia (dł. x szer. x wys.)</b>	2,05 x 0,90 x 1,70 m
<b>Wymiary powierzchni zderzenia (dł. x szer.)</b>	5,05 x 3,90 m



#### Opis techniczny

- Konstrukcja wykonana z profilu stalowego 40x40x3mm, 120x40x3mm oraz 30x18x2mm.
- Elementy powierzchniowe wykonane z płyty HPL o grubość 6mm.
- Kocioł wykonany z płyty walcowanej płyty HDPE o grubości 10mm.
- Podest wykonany ze sklejki wodoodpornej o grubości 21mm.
- Konstrukcja stalowa ocynkowana ogniowo oraz malowana lakierem akrylowym strukturalnym.
- W komplecie znajdują się fundamenty wykonane z betonu C25/30, ułatwiające montaż.

#### Wymiary urządzenia

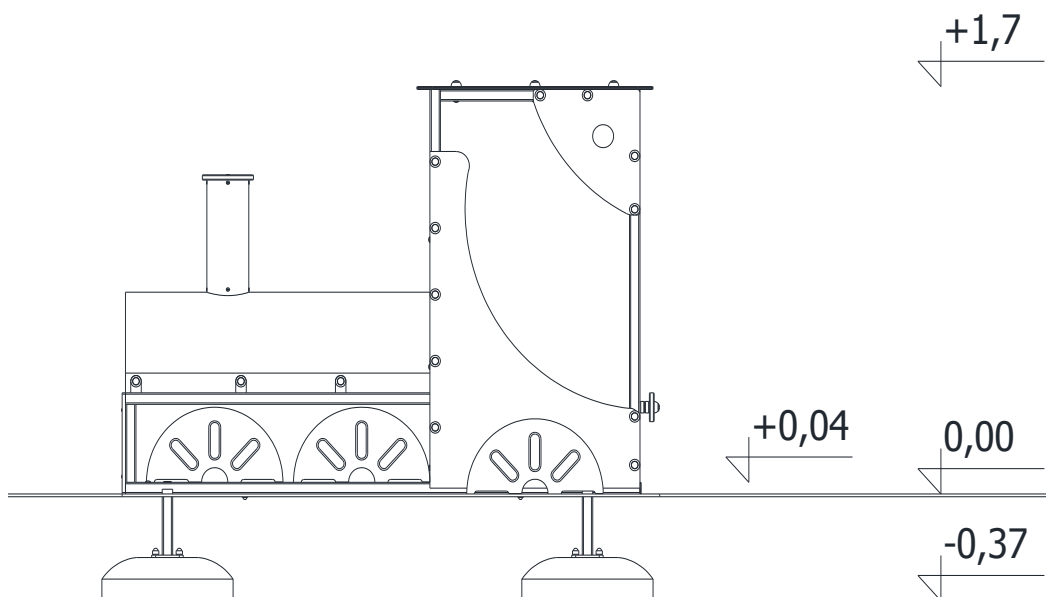

## KARTA TECHNICZNA

### Wymiary powierzchni zderzenia

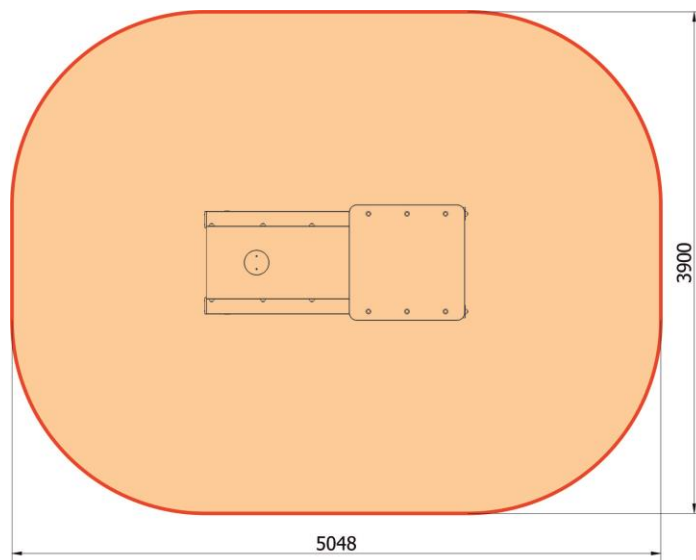

### Dopuszczalna nawierzchnia amortyzująca

- Darń, gleba
- Kora – ziarno 20 do 80 mm, grubość min. 200mm
- Wióry – ziarno 5 do 30 mm, grubość min. 200mm
- Piasek – ziarno 0,2 do 2 mm, grubość min. 200mm
- Żwir – ziarno 2 do 8 mm, grubość min. 200 mm
- Nawierzchnie syntetyczne o wymaganym wskaźniku HIC

*Nawierzchnia amortyzująca powinna być wykonana na całej powierzchni zderzenia.*

