

Obowiązuje od: 23-07-2012 r.

INSTRUKCJA MONTAŻU URZĄDZENIA:

23801 WAGONIK BEZ DACHU KAJTUŚ

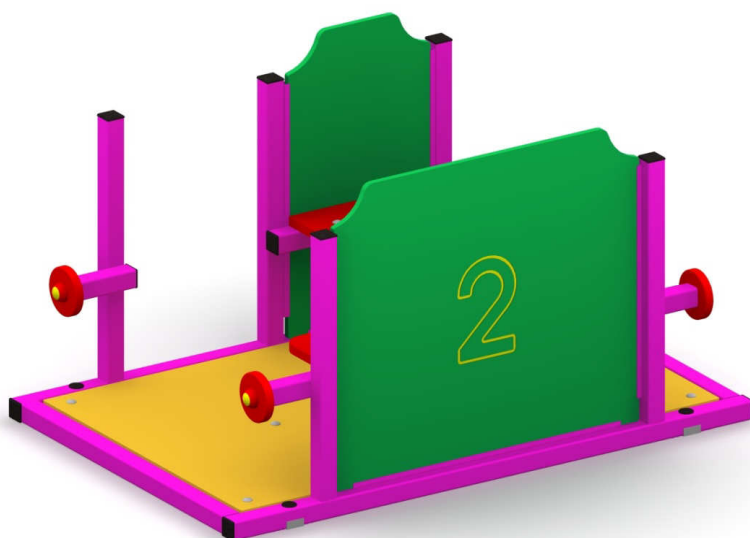

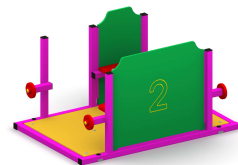

SPIS TREŚCI

| | |
|------------------------------------|---|
| WSTĘP..... | 2 |
| ETAP 1 – prace przygotowawcze..... | 3 |
| ETAP 2 – montaż urządzenia | 4 |
| 1. Wykaz elementów..... | 4 |
| 2. Schemat montażu..... | 4 |

WSTĘP

Maksymalna wysokość swobodnego upadku: 0,30 m

Głębokość fundamentowania: 0,37 m

Powierzchnia zderzenia: 4,2 x 3,8 m

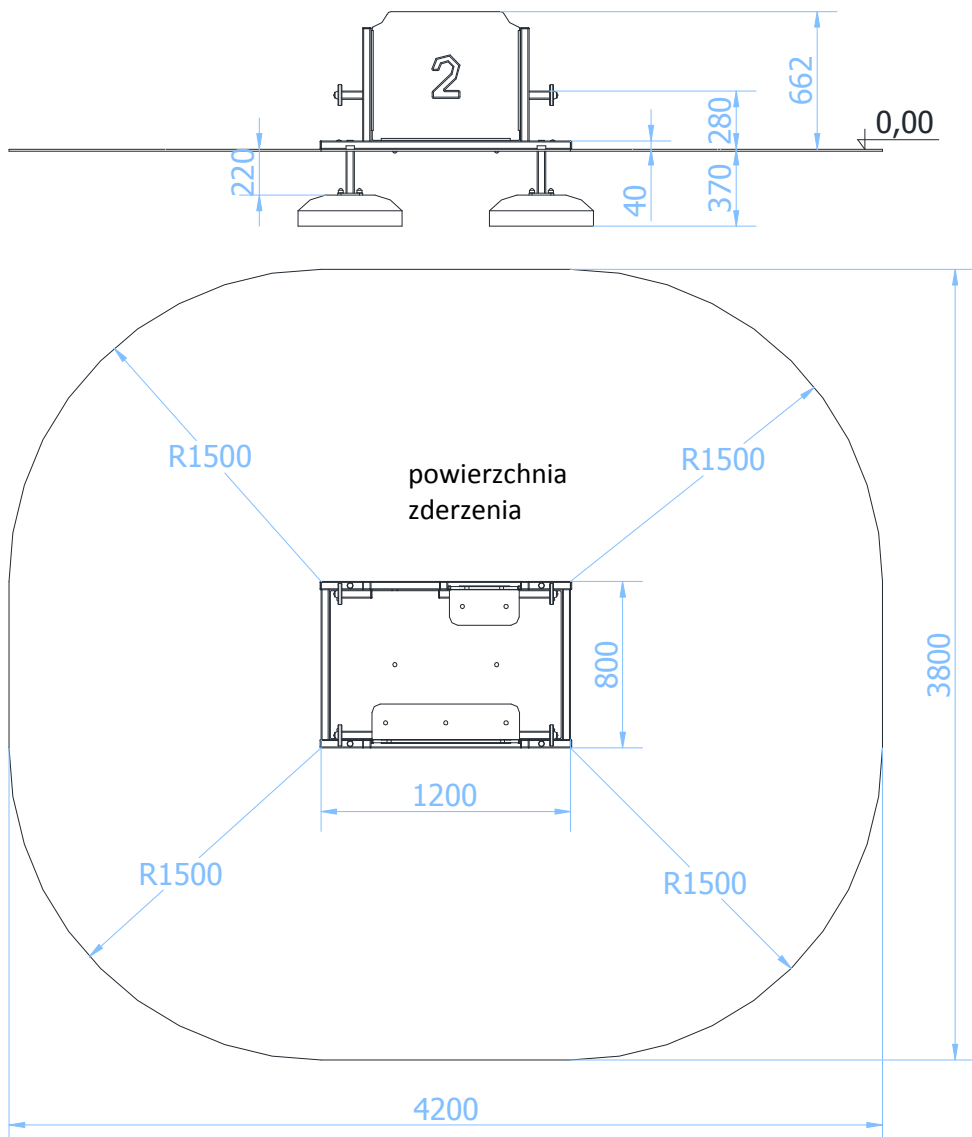

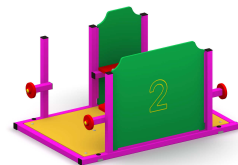

ETAP 1 – prace przygotowawcze

- Miejsce prac montażowych zabezpieczyć przed przebywaniem osób niepowołanych.
- Konstrukcję ustawić w pożądanym miejscu zachowując wymaganą powierzchnię zderzenia.
- Zaznaczyć orientacyjne miejsce styku słupów z gruntem.

Rozstaw betonów:

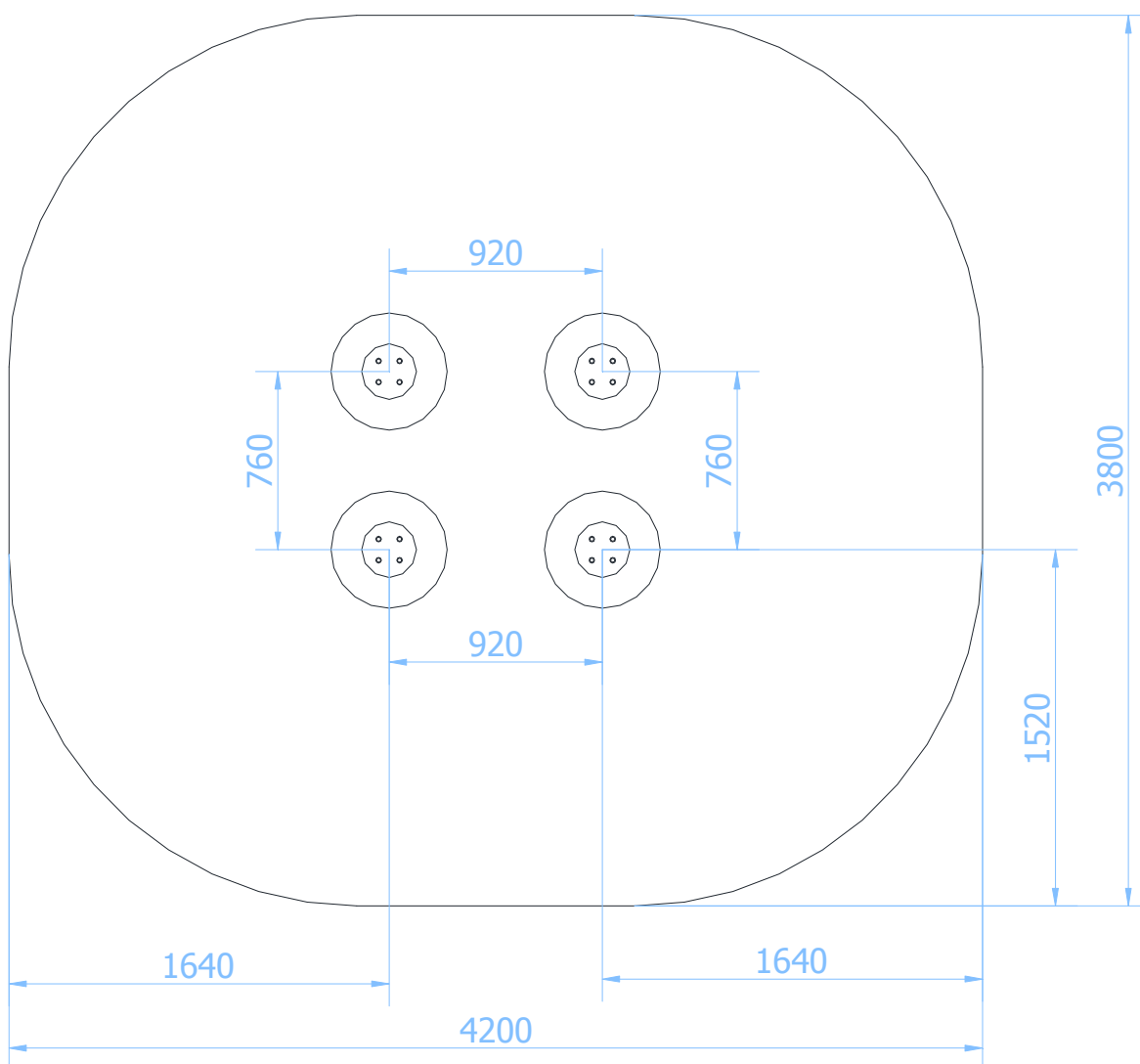

UWAGA !

Wszystkie czynności należy wykonywać zgodnie z zasadami BHP.

W rozstawie betonów należy przyjąć tolerancję ± 50 mm.

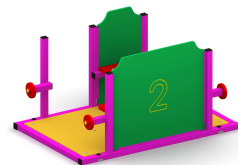

ETAP 2 – montaż urządzenia

1. Wykaz elementów

| LP. | ELEMENT | WYMIAR | ILOŚĆ |
|-----|--|--------|-------|
| 1 | Wagon bez dachu Kajtuś – złożenie z betonami | | 1 |

2. Schemat montażu

- Darni (jeżeli występuje) wyciąć, odłożyć na bok, wykopać otwory pod fundamenty urządzenia na pożądaną głębokość,
- Wstawić betony do otworów,
- Wypoziomować i wypionować konstrukcję sprawdzając, czy znak poziomy podstawowego pokrywa się z poziomem terenu.

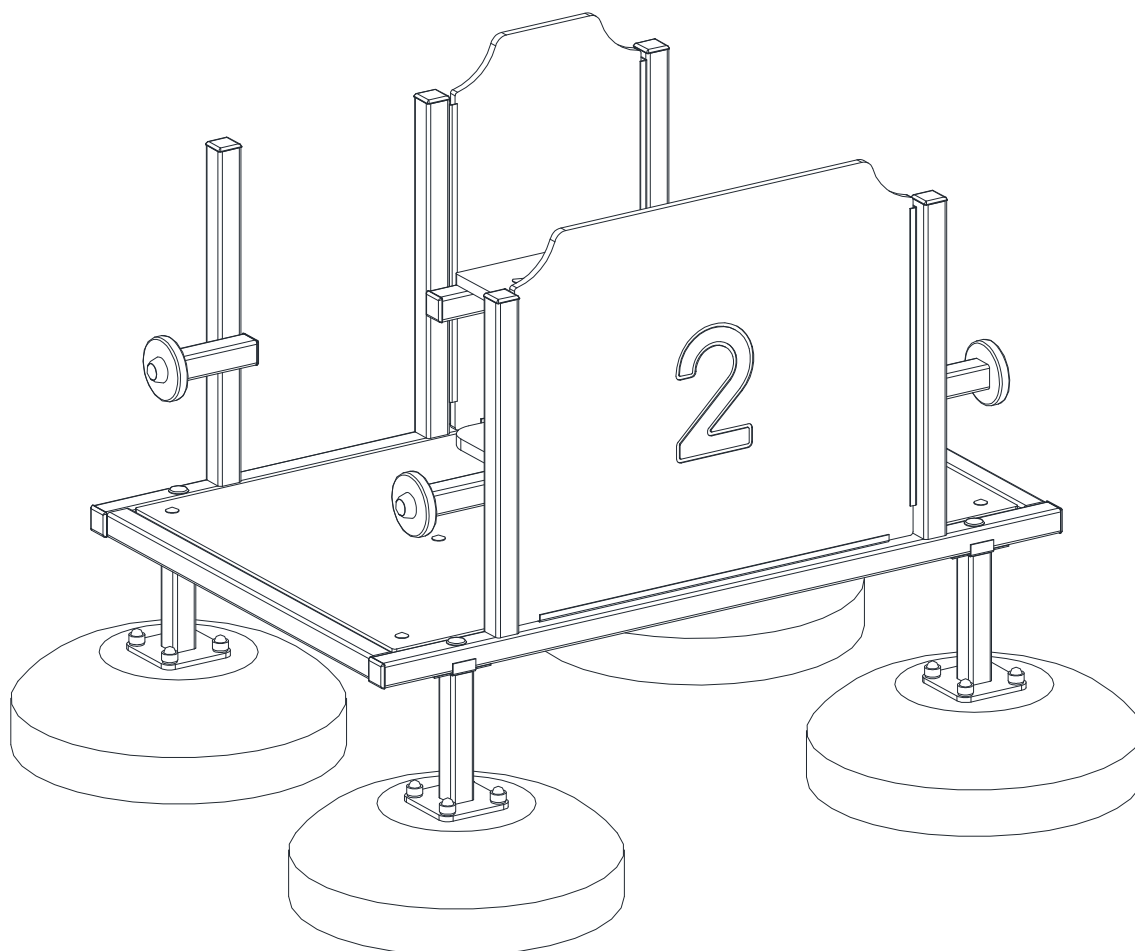

- Usunąć powstałe luzy w połączeniach,
- Zasypać otwory ziemią, ubić i wyrównać darnią (jeżeli występuje) do poziomu gruntu,
- Zamontować tabliczkę znamionową.

UWAGA: możliwość montażu bez fundamentowania, poprzez postawienie urządzenia bezpośrednio na gruncie (brak przykręcanych stóp oraz betonów).