

KARTA TECHNICZNA

SYSTEM
TYTAN

WIOSŁA

Numer katalogowy: 26109

Obowiązuje od: 24-01-2024

Maksymalna wysokość swobodnego upadku:	0,54 m
Wymiary urządzenia (dł. x szer. x wys.)	1,42 x 0,77 x 1,81 m
Wymiary powierzchni zderzenia (dł. x szer.)	4,42 x 3,77 m
Pole powierzchni zderzenia	14,2 m ²



Wymiary urządzenia

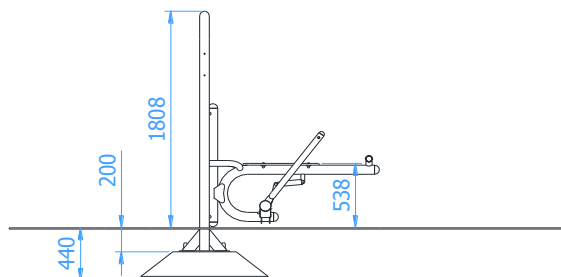

Wymiary powierzchni zderzenia

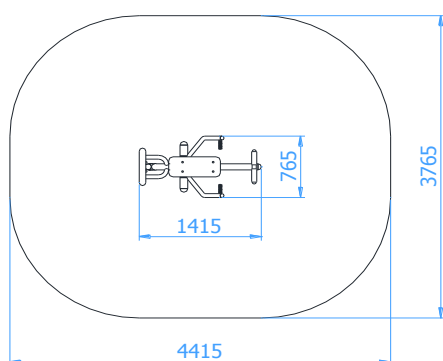

Dopuszczalna nawierzchnia amortyzująca

- Brak szczegółowych wymagań

Nawierzchnia amortyzująca powinna być wykonana na całej powierzchni zderzenia.

Opis techniczny

- Konstrukcja nośna wykonana z rur stalowych okrągłych $\varnothing 76,1 \times 3,2$ mm,
- Ramię wiosła wykonane z rury $\varnothing 48,3 \times 2,9$ mm z rączkami z pręta $\varnothing 16$ w osłonie z tworzywa sztucznego,
- Podnóżek wykonany z rury $\varnothing 48,3 \times 2,9$ mm w osłonie z tworzywa sztucznego,
- Siedzisko wykonane z płyty z tworzywa sztucznego HDPE o grubości 15 mm,
- Płynny przyrost oporu urządzenia zapewniają bezobsługowe przeguby metalowo-gumowe niewymagające konserwacji,
- Urządzenie posiada amortyzatory hydrauliczne zapewniający płynny ruch i bezpieczny powrót do stanu początkowego,
- Konstrukcja stalowa ocynkowana ogniowo oraz dodatkowo malowana lakierem akrylowym strukturalnym,
- Urządzenie przeznaczone do montażu na Pylonie.

KARTA TECHNICZNA

Urządzenie do ćwiczeń aerobowych daje możliwość przeprowadzenia ogólnorozwojowego treningu angażującego jednocześnie kilka grup mięśni w jednym czasie.

Główne mięśnie zaangażowane podczas ćwiczeń:

- Plecy – mięśnie grzbietu (mięsień najszerzy grzbietu, czworoboczny i prostownik grzbietu)
- Nogi – mięśnie nóg (mięsień czworogłowy, dwugłowy uda i brzuchaty łydki)
- Biodra – mięśnie pośladkowe wielkie
- Barki – mięśnie obręczy barkowej (mięsień naramienny przedni, naramienny boczny i tylny)
- Klatka piersiowa – mięśnie klatki piersiowej (mięsień piersiowy większy, mniejszy i zębaty przedni)
- Ręce – mięśnie ramion (mięsień dwugłowy ramion- biceps, trójgłowy ramion- triceps, mięśnie przedramion)
- Brzuch – mięśnie brzucha (mięsień prosty i mięśnie skośne brzucha)

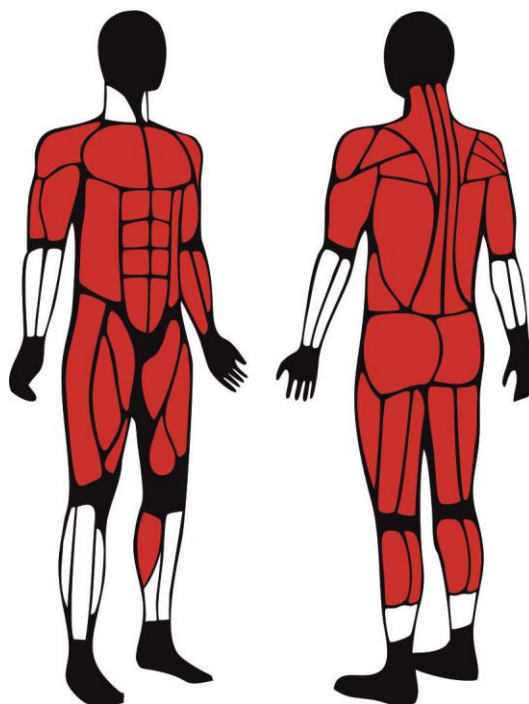

Opis ćwiczenia

Siedząc na ławce z zapartymi nogami przyciągaj rączki urządzenia do siebie a następnie pozwól na ich powrót do pozycji pierwotnej. Czynność powtórz kilkakrotnie.

Wykonywanie ćwiczenia

Usiądź płasko na ławce z nogami zapartymi o stabilny przedni ogranicznik. Chwyć rączki maszyny nachwytem a nogi utrzymuj lekko zgięte w kolanach. Zapierając się nogami przyciągnij rączki do siebie. Łokcie podczas ruchu utrzymuj wzdłuż tułowia. Podczas przyciągania rączek do klatki piersiowej wykonuj wydech, a podczas powrotu do pierwotnej pozycji nabieraj powietrza wykonując wdech. Podczas całego ćwiczenia utrzymuj proste plecy nie wykrzywiając (garbiąc) sylwetki. Staraj się panować nad ćwiczeniem kontrolując stałe napięcie mięśni podczas ich pracy.