

KARTA TECHNICZNA

ŁAWKA BETONOWA, BEZ OPARCIA

Numer katalogowy: 52

Obowiązuje od: 18-03-2024

Wymiary urządzenia
(dł. x szer. x wys.) 1,80 x 0,45 x 0,44 m



Wymiary urządzenia

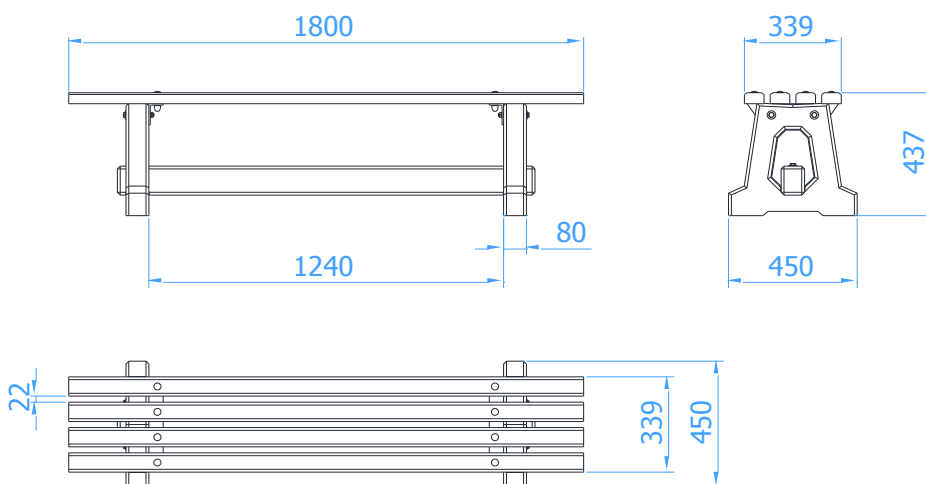

Opis techniczny

- Konstrukcja ławki wykonana z betonu C25/30.
- Siedzisko wykonane z czterech listew w tworzywa sztuczne odporne na czynniki atmosferyczne.
- Ławka przeznaczona do montażu na utwardzonym podłożu.