

KARTA TECHNICZNA

ŁAWKA-SKRZYNIA

Numer katalogowy: 70

Obowiązuje od: 14-11-2017

Wymiary urządzenia
(dł. x szer. x wys.) 1,29 x 0,62 x 0,48 m

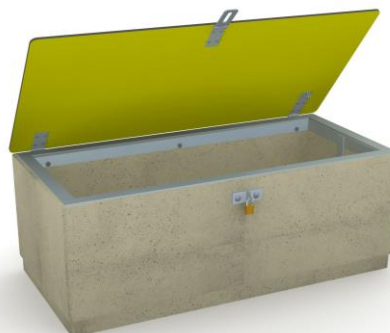

Wymiary urządzenia

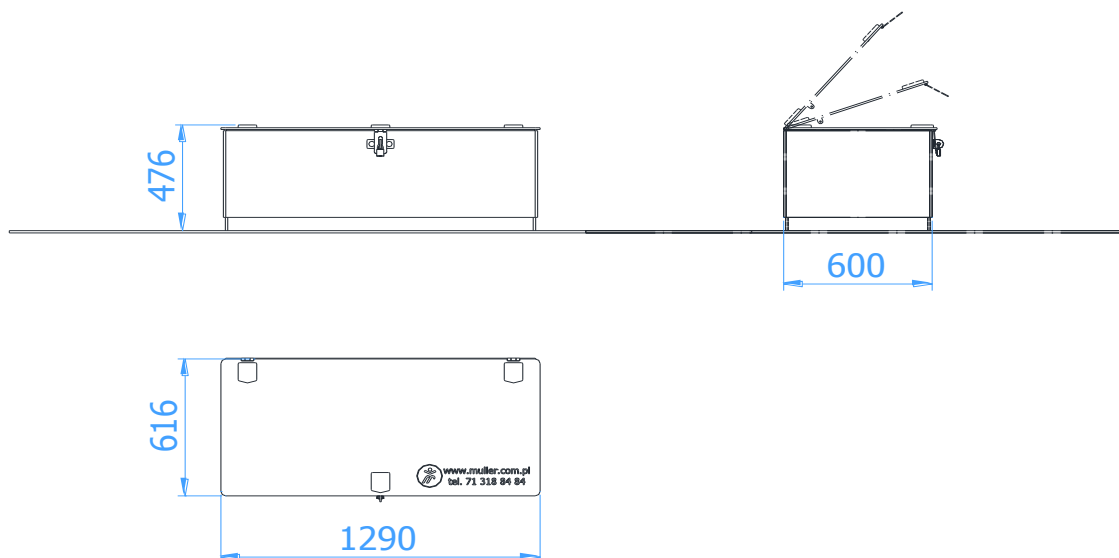

Opis techniczny

- Skrzynia wykonana z betonu klasy B30,
- Wnętrze skrzyni o pojemności 205l,
- Siedzisko wykonane z płyty HPL, wysoce odpornego na czynniki atmosferyczne,
- Pokrywa wyposażone w mechanizm ułatwiający otwieranie,
- Wszystkie elementy metalowe zabezpieczone antykorozyjnie.