

## KARTA TECHNICZNA

### ZESTAW STANDARD MINI 6

Numer katalogowy: 71006, 79006

Obowiązuje od: 11-03-2015

<b>Grupa wiekowa:</b>	do14 lat
<b>Maksymalna wysokość swobodnego upadku:</b>	0,48 m
<b>Wymiary urządzenia (dł. x szer. x wys.)</b>	3,61 x 2,82 x 1,87 m
<b>Wymiary powierzchni zderzenia (dł. x szer.)</b>	6,61 x 5,99 m



#### Opis techniczny

- Konstrukcja wykonana ze stali (71006) lub stali nierdzewnej (79006),
- Podest wykonany z antypoślizgowej sklejki wodoodpornej,
- Elementy powierzchniowe z płyt HPL,
- Konstrukcja stalowa zabezpieczona antykorozyjnie oraz malowana proszkowo (71006),
- W komplecie znajdują się fundamenty wykonane z betonu B30, ułatwiające montaż.

#### Wymiary urządzenia

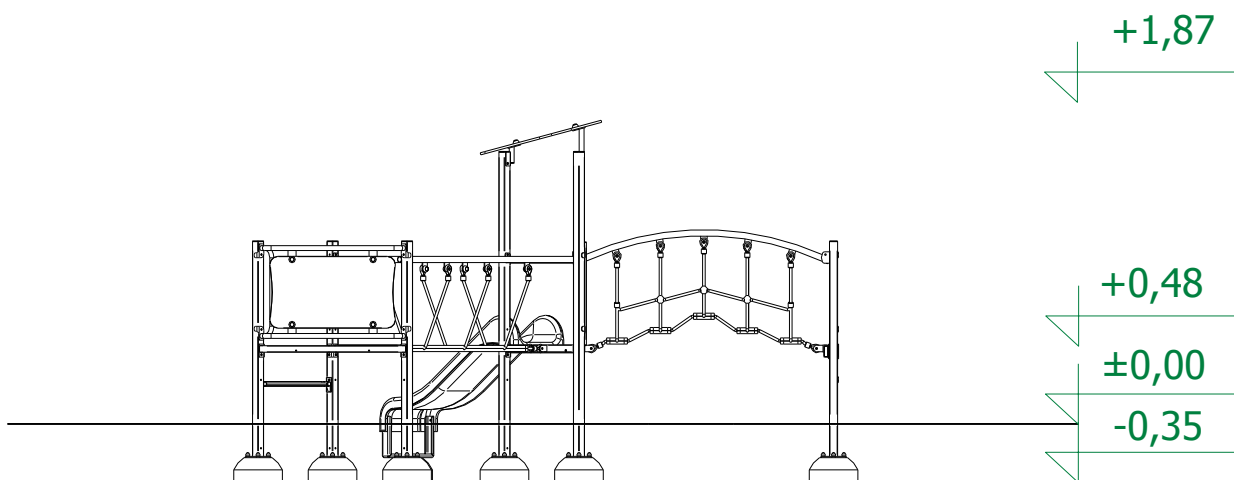

## KARTA TECHNICZNA

### Wymiary powierzchni zderzenia

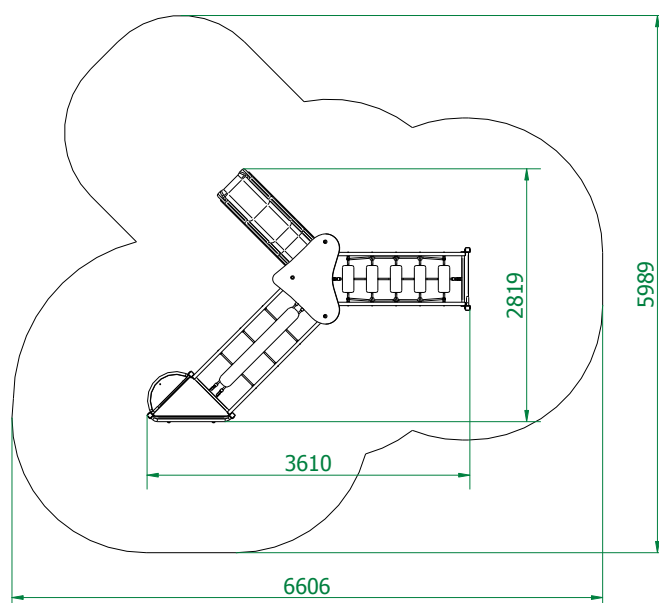

### Dopuszczalna nawierzchnia amortyzująca

- Darrń, gleba
- Kora – ziarno 20 do 80 mm, grubość min. 200mm + 100mm (na przemieszczenie)
- Wióry – ziarno 5 do 30 mm, grubość min. 200mm + 100mm (na przemieszczenie)
- Piasek – ziarno 0,2 do 2 mm, grubość min. 200mm + 100mm (na przemieszczenie)
- Żwir – ziarno 2 do 8 mm, grubość min. 200 mm+ 100mm (na przemieszczenie)
- Nawierzchnie syntetyczne o wymaganym wskaźniku HIC

*Nawierzchnia amortyzująca powinna być wykonana na całej powierzchni zderzenia.*

