

# INSTRUKCJA MONTAŻU

Obowiązuje od: 18-01-2021 r.

## INSTRUKCJA MONTAŻU URZĄDZENIA:

### 8010 TABLICA RYSUNKOWA

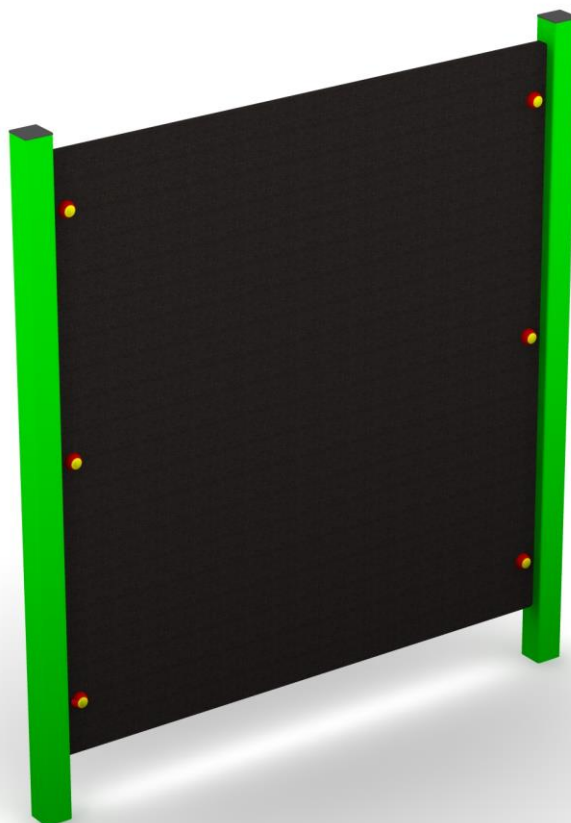

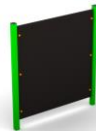

## SPIS TREŚCI

WSTĘP.....	2
ETAP 1 – prace przygotowawcze.....	3
ETAP 2 – montaż konstrukcji.....	3
1. Wykaz elementów.....	3
2. Schemat montażu.....	4

## WSTĘP

- Maksymalna wysokość swobodnego upadku: Nie dotyczy
- Głębokość fundamentowania: 0,35 m
- Powierzchnia zderzenia: 4,50 x 3,07 m

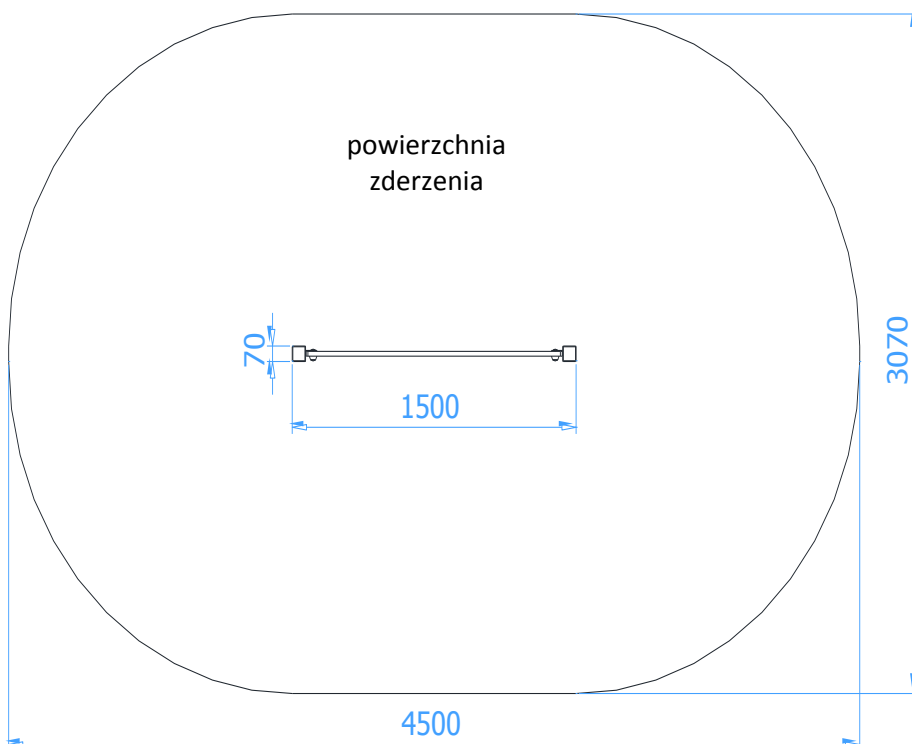
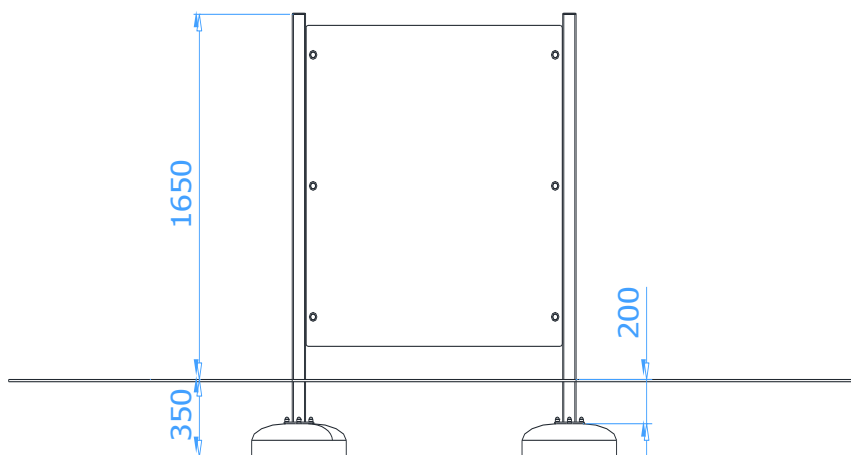

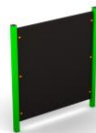

## ETAP 1 – prace przygotowawcze

- Miejsce prac montażowych zabezpieczyć przed przebywaniem osób niepowołanych.
- Konstrukcję ustawić w pożądanym miejscu zachowując wymaganą powierzchnię zderzenia.
- Zaznaczyć orientacyjne miejsca styku słupów z gruntem.

Rozstaw betonów:

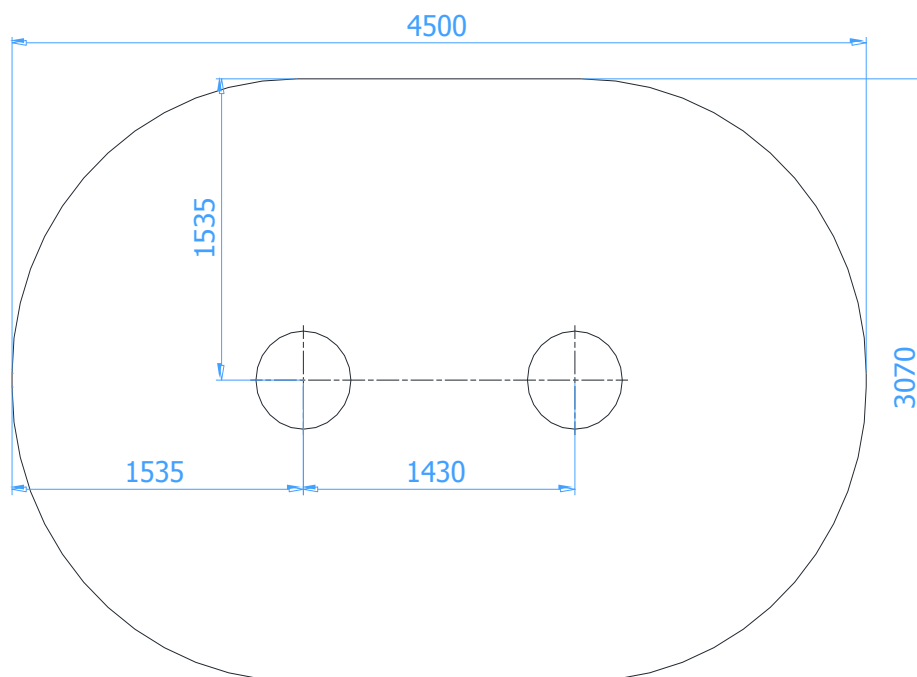

### UWAGA !

Wszystkie czynności należy wykonywać zgodnie z zasadami BHP.

W rozstawie betonów należy przyjąć tolerancję  $\pm 50$  mm.

## ETAP 2 – montaż konstrukcji

### 1. Wykaz elementów

NR	NAZWA CZĘŚCI	WYMIAR	SZT.	NORMA
1	Zespół słupa lewego		1	
2	Zespół słupa prawego		1	
3	Płyta tablica	1 354x1 450x21	1	
4	Fundament	O500-4D	2	
5	Śruba zamkowa	M10 x 40	6	DIN 603
6	Śruba sześciokątna	M10 x 25	8	DIN 933
7	Podkładka	%%c20x%%c10,5x2 (M10)	14	DIN 125
8	Nakrętka	M10	6	DIN 934
9	Zaślepka kapturek	M10-M12	6	
10	Zaślepka kołpakowa	M10-M12	6	
11	Maskownica śruby	M10	8	

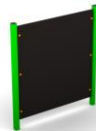

## 2. Schemat montażu

- Wyznaczyć położenie fundamentów,
- Darni (jeżeli występuje) wyciąć, odłożyć na bok, wykopać otwory pod fundamenty na požądaną głębokość,
- Przykręcić płytę tablicę (poz.3) do słupów (poz.1, 2) za pomocą poz. 5, 7, 8, 9, 10,
- Wstawić fundamenty (poz. 2) do otworów,
- Wstawić i zamontować urządzenie do fundamentów za pomocą poz. 6, 7, 11,

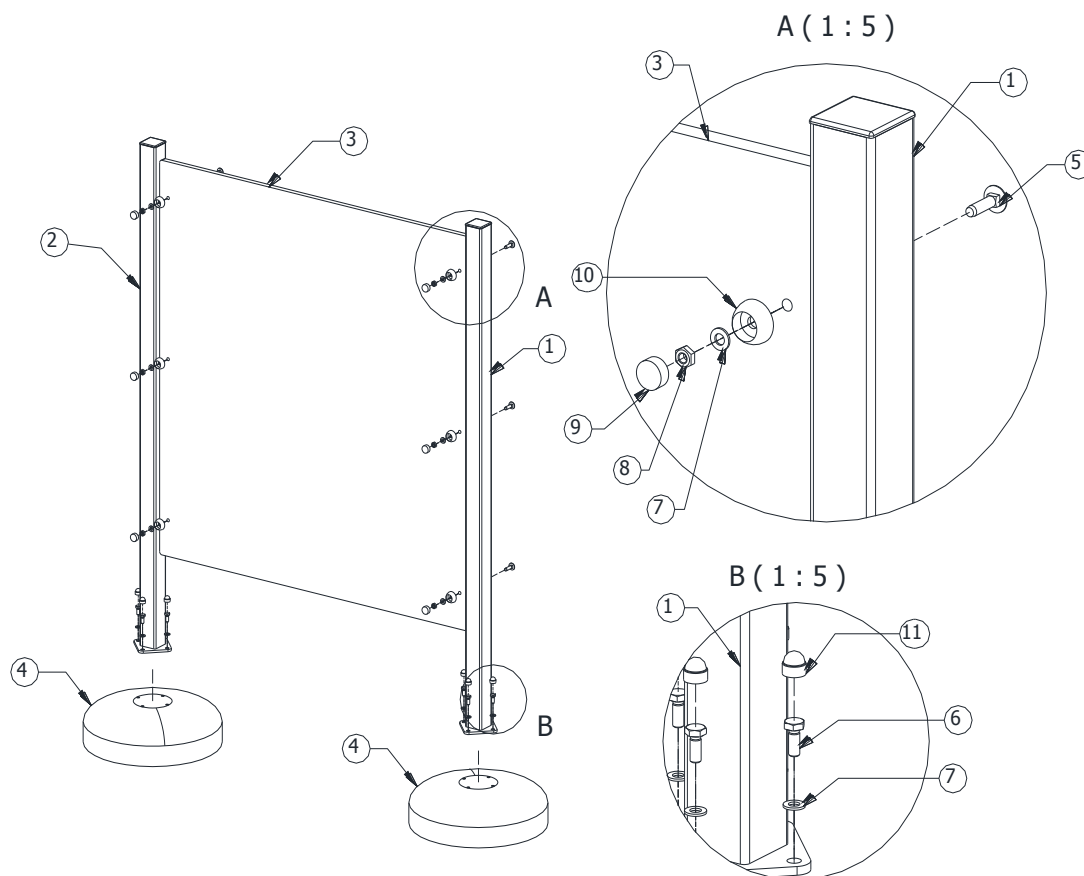

- Wypoziomować i wypionować konstrukcję sprawdzając, czy znak poziomy podstawowego pokrywa się z poziomem terenu
- Usunąć powstałe luzy w połączeniach.
- Zasypać otwory ziemią, ubić i wyrównać darnią (jeżeli występuje) do poziomu gruntu.
- Zamontować tabliczkę znamionową.