

## KARTA TECHNICZNA

### ZESTAW ZABAWOWY DŻUNGLA 02

Numer katalogowy: 81002

|  |                      |
|--|----------------------|
| <b>Grupa wiekowa:</b>                              | 3 do 14 lat          |
| <b>Maksymalna wysokość swobodnego upadku:</b>      | 1,23 m               |
| <b>Wymiary urządzenia (dł. x szer. x wys.)</b>     | 6,04 x 5,12 x 3,51 m |
| <b>Wymiary powierzchni zderzenia (dł. x szer.)</b> | 8,07 x 8,71 m        |



#### Wymiary urządzenia

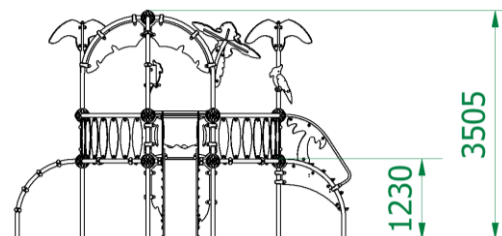

#### Wymiary powierzchni zderzenia

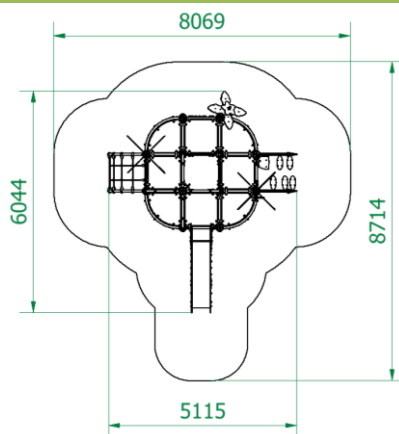

#### Dopuszczalna nawierzchnia amortyzująca

- Kora – ziarno 20 do 80 mm, grubość min. 200mm
- Wióry – ziarno 5 do 30 mm, grubość min. 200mm
- Piasek – ziarno 0,2 do 2 mm, grubość min. 200mm
- Żwir – ziarno 2 do 8 mm, grubość min. 200 mm
- Nawierzchnie syntetyczne o wymaganych właściwościach amortyzujących

*Nawierzchnia amortyzująca powinna być wykonana na całej powierzchni zderzenia. Nawierzchnię sybką należy wykonać tak, aby jej grubość była o 100mm większa niż wartość minimalna podana powyżej.*

#### Opis techniczny

- Konstrukcja nośna wykonana z rur okrągłych ze stali nierdzewnej (chromowej), łączników kulowych oraz uchwytów z tworzywa sztucznego.
- Konstrukcja nośna nie jest spawana lecz usztywniona łącznikami kulowymi o średnicy 200mm, wykonanymi z tworzywa sztucznego o bardzo wysokiej jakości.
- Jednowarstwowe oraz trójwarstwowe płyty z frezowanymi wzorami wykonane z tworzywa sztucznego HDPE o grubości 15 mm.
- Elementy złączne odporne na warunki atmosferyczne.
- Podesty wykonane z antypoślizgowej sklejki wodoodpornej.
- Zjeżdżalnia wykonana z trójwarstwowej płyty frezowanej HDPE o grubości 19 mm oraz blachy nierdzewnej o grubości 2 mm.
- Liny  $\varnothing 16$  polipropylenowe, z rdzeniem stalowym.
- Uchwyty wspinaczkowe wykonane z żywicy epoksydowej.
- W komplecie znajdują się fundamenty wykonane z betonu B30, ułatwiające montaż.