

## KARTA TECHNICZNA

### BRAMKA SAMOCZYNNIE ZAMYKAJĄCA SIĘ

Numer katalogowy: 992, 992A

Obowiązuje od: 21-02-2020

**Wymiary urządzenia  
(dł. x szer. x wys.)**

1,27 x 0,22x 1,09 m



#### Wymiary urządzenia

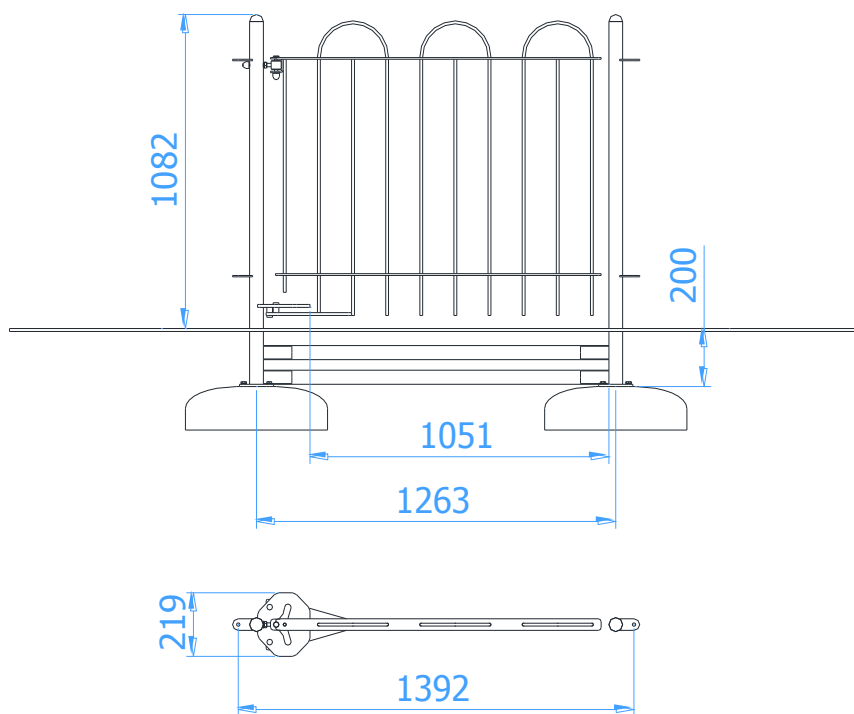

#### Opis techniczny

- Konstrukcja bramki wykonana z płaskownika 40x6mm oraz pręta  $\varnothing 10$ mm,
- Słupki wykonane z rury  $\varnothing 48,3 \times 2,9$ mm,
- Konstrukcja urządzenia umożliwia otwieranie się skrzydła bramki w obie strony do kąta  $85^\circ$  i późniejsze samoczynne bezpieczne zamknięcie,
- Konstrukcja stalowa zabezpieczona antykorozyjnie (nr kat. 992) oraz dodatkowo malowana lakierem akrylowym strukturalnym (nr kat. 992A),
- W komplecie znajduje się fundament wykonany z betonu B30, ułatwiający montaż.