

KARTA TECHNICZNA

BANK-RAMP 700 1,2m

Numer katalogowy: 171270

Obowiązuje od: 26-08-2024

Wymiary urządzenia
(dł. x szer. x wys.) 3,08 x 1,2 x 0,70 m



Wymiary urządzenia

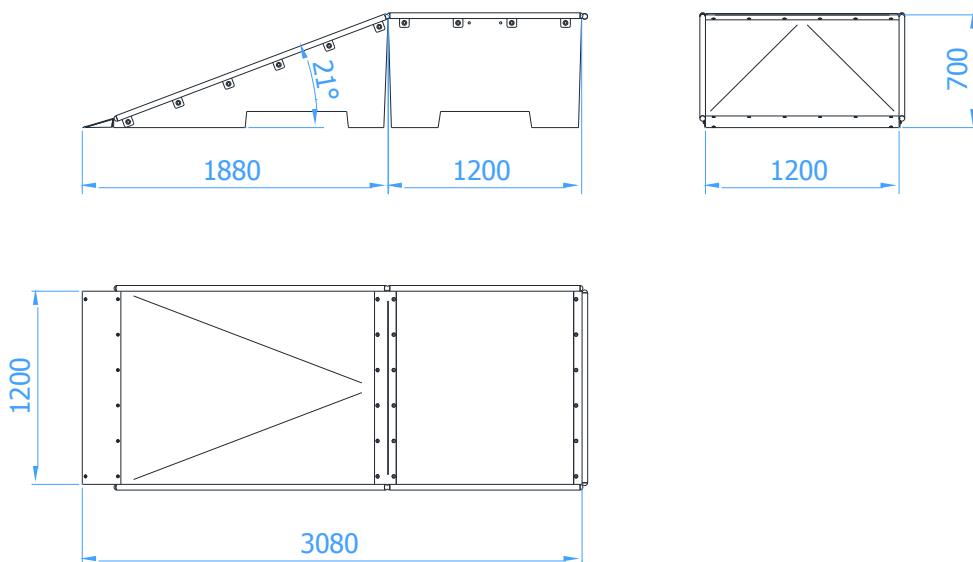

Opis techniczny

- Konstrukcja urządzenia wykonana z betonu klasy minimum C35/45 oraz z elementów stalowych ocynkowanych,
- Orurowanie boczne wykonane z rury $\varnothing 35 \times 2 \text{ mm}$,
- Najazdy wykonane z blachy nierdzewnej o grubości 4 mm,
- Górne blachy łączące wykonane z blachy 5 mm,
- Wszystkie elementy metalowe w urządzeniu ocynkowane są metodą ogniową,
- Elementy betonowe zestawu impregnowane i malowane są preparatami i farbami marki PILBET.

Skład zestawu

- Box 700 – 1szt
- Bank 700 – 1szt