

## KARTA TECHNICZNA

### BANK-RAMP 980 1,2m

Numer katalogowy: 171298

Obowiązuje od: 26-08-2024

**Wymiary urządzenia** 3,87 x 1,2 x 0,98 m  
(dł. x szer. x wys.)



#### Wymiary urządzenia

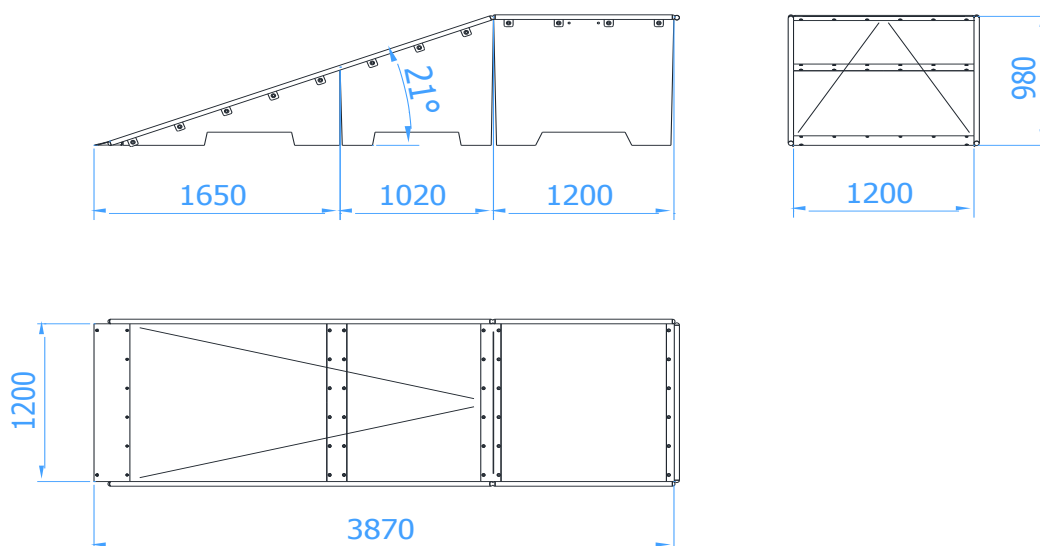

#### Opis techniczny

- Konstrukcja urządzenia wykonana z betonu klasy minimum C35/45 oraz z elementów stalowych ocynkowanych,
- Orurowanie boczne wykonane z rury  $\varnothing 35 \times 2$  mm,
- Najazdy wykonane z blachy nierdzewnej o grubości 4 mm,
- Górne blachy łączące wykonane z blachy 5 mm,
- Wszystkie elementy metalowe w urządzeniu ocynkowane są metodą ogniową,
- Elementy betonowe zestawu impregnowane i malowane są preparatami i farbami marki PILBET.

#### Skład zestawu

- Box 980 – 1szt
- Bank 980 – 1szt