

KARTA TECHNICZNA

BANK-RAMP 980 1,2m

Numer katalogowy: 171298

Obowiązuje od: 26-08-2024

Wymiary urządzenia 3,87 x 1,2 x 0,98 m
(dł. x szer. x wys.)

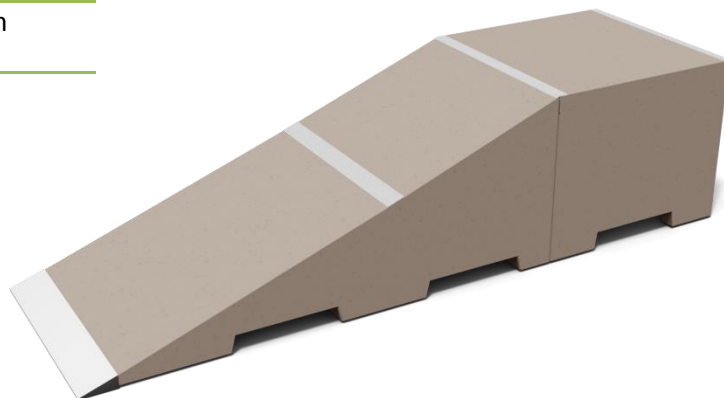

Wymiary urządzenia

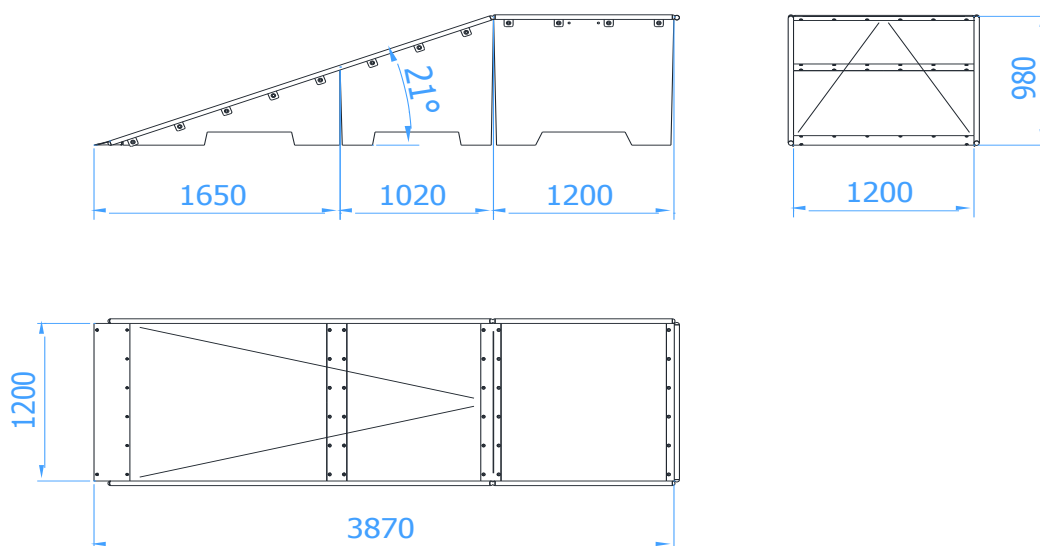

Opis techniczny

- Konstrukcja urządzenia wykonana z betonu klasy minimum C35/45 oraz z elementów stalowych ocynkowanych,
- Orurowanie boczne wykonane z rury $\varnothing 35 \times 2 \text{ mm}$,
- Najazdy wykonane z blachy nierdzewnej o grubości 4 mm,
- Górne blachy łączące wykonane z blachy 5 mm,
- Wszystkie elementy stalowe ocynkowane ogniowo (powłoka cynkowa o grubości min. 100 μm)
- Elementy betonowe zestawu impregnowane i malowane są preparatami i farbami marki PILBET.
- Urządzenie certyfikowane w systemie akredytowanym PCA (Polskie Centrum Akredytacji).
- Możliwa tolerancja wymiarów (+/- 3%).

Skład zestawu

- Box 980 – 1szt
- Bank 980 – 1szt