

KARTA TECHNICZNA

BANK-RAMP 1250 2,4m

Numer katalogowy: 172412

Obowiązuje od: 30-03-2026

Wymiary urządzenia
(dł. x szer. x wys.) 4,53 x 2,4 x 2,47 m



Wymiary urządzenia

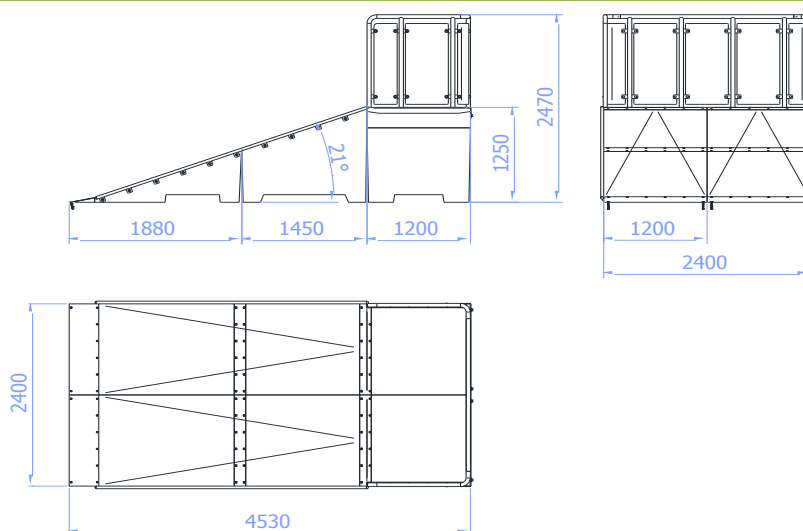

Opis techniczny

- Konstrukcja urządzenia wykonana z betonu klasy minimum C35/45 oraz z elementów stalowych ocynkowanych,
- Orurowanie boczne wykonane z rury $\varnothing 35 \times 2 \text{ mm}$,
- Najazdy wykonane z blachy nierdzewnej o grubości 4mm,
- Górne blachy łączące wykonane z blachy 5mm,
- Bariera wykonana z rury $\varnothing 48,3 \times 2,9 \text{ mm}$ oraz blachy 3mm,
- Wszystkie elementy stalowe ocynkowane ogniowo (powłoka cynkowa o grubości min. 100 μm)
- Elementy betonowe zestawu impregnowane i malowane są preparatami i farbami marki PILBET.
- Urządzenie certyfikowane w systemie akredytowanym PCA (Polskie Centrum Akredytacji).
- Możliwa tolerancja wymiarów (+/- 3%).

Skład zestawu

- Box 1250 – 2szt
- Bank 1250 – 2szt
- Bariera