

KARTA TECHNICZNA

BANK-RAMP 700 2,4m

Numer katalogowy: 172470

Obowiązuje od: 26-08-2024

Wymiary urządzenia 3,08 x 2,4 x 0,70 m
(dł. x szer. x wys.)



Wymiary urządzenia

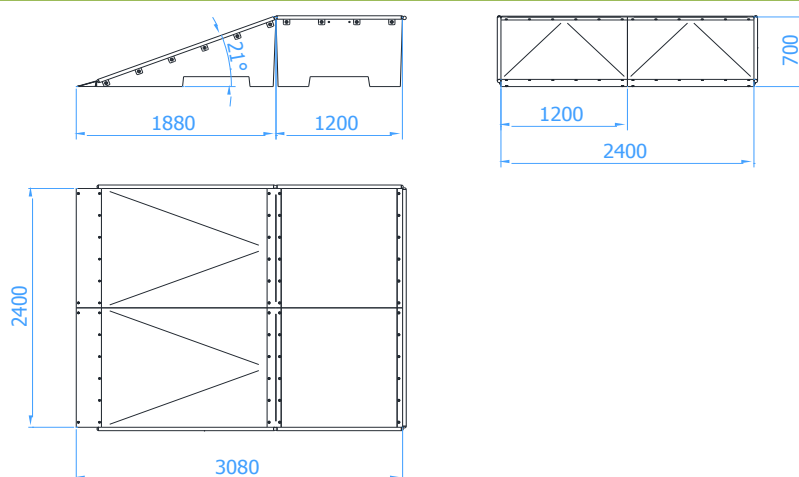

Opis techniczny

- Konstrukcja urządzenia wykonana z betonu klasy minimum C35/45 oraz z elementów stalowych ocynkowanych,
- Orurowanie boczne wykonane z rury $\varnothing 35 \times 2$ mm,
- Najazdy wykonane z blachy nierdzewnej o grubości 4 mm,
- Górne blachy łączące wykonane z blachy 5 mm,
- Wszystkie elementy metalowe w urządzeniu ocynkowane są metodą ogniową,
- Elementy betonowe zestawu impregnowane i malowane są preparatami i farbami marki PILBET.

Skład zestawu

- Box 700 – 2szt
- Bank 700 – 2szt