

## KARTA TECHNICZNA

### BANK-RAMP 700 2,4m

Numer katalogowy: 172470

Obowiązuje od: 26-08-2024

**Wymiary urządzenia  
(dł. x szer. x wys.)**

3,08 x 2,4 x 0,70 m



#### Wymiary urządzenia

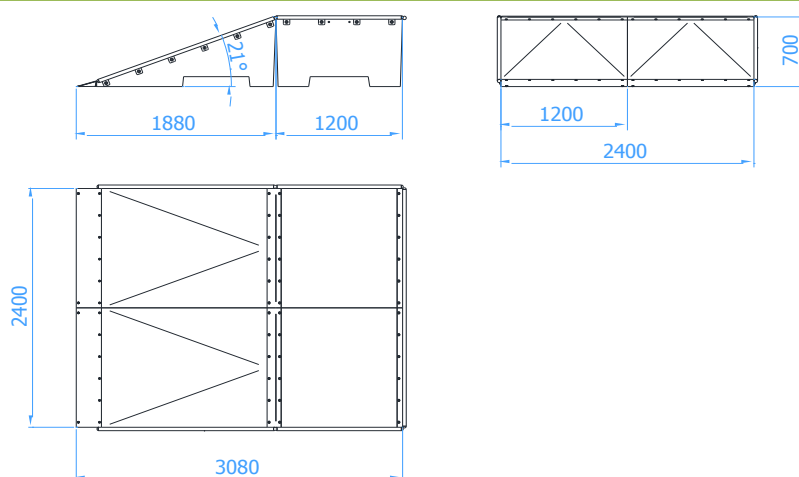

#### Opis techniczny

- Konstrukcja urządzenia wykonana z betonu klasy minimum C35/45 oraz z elementów stalowych ocynkowanych,
- Orurowanie boczne wykonane z rury  $\varnothing 35 \times 2 \text{ mm}$ ,
- Najazdy wykonane z blachy nierdzewnej o grubości 4 mm,
- Górne blachy łączące wykonane z blachy 5 mm,
- Wszystkie elementy stalowe ocynkowane ogniowo (powłoka cynkowa o grubości min. 100  $\mu\text{m}$ )
- Elementy betonowe zestawu impregnowane i malowane są preparatami i farbami marki PILBET.
- Urządzenie certyfikowane w systemie akredytowanym PCA (Polskie Centrum Akredytacji).
- Możliwa tolerancja wymiarów (+/- 3%).

#### Skład zestawu

- Box 700 – 2szt
- Bank 700 – 2szt