

KARTA TECHNICZNA

BANK-RAMP 1250 6,0m

Numer katalogowy: 176012

Obowiązuje od: 09-04-2025

Wymiary urządzenia 4,53 x 6,00 x 2,72 m
(dł. x szer. x wys.)



Wymiary urządzenia

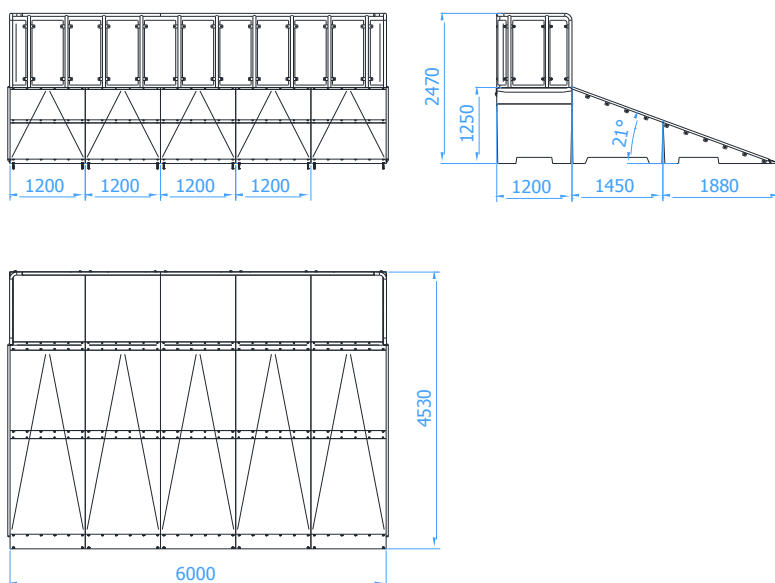

Opis techniczny

- Konstrukcja urządzenia wykonana z betonu klasy minimum C35/45 oraz z elementów stalowych ocynkowanych,
- Orurowanie boczne wykonane z rury $\varnothing 35 \times 2 \text{ mm}$,
- Najazdy wykonane z blachy nierdzewnej o grubości 4 mm,
- Górne blachy łączące wykonane z blachy 5 mm,
- Bariera wykonana z rury $\varnothing 48,3 \times 2,9 \text{ mm}$ oraz blachy 3 mm,
- Wszystkie elementy metalowe w urządzeniu ocynkowane są metodą ogniową,
- Elementy betonowe zestawu impregnowane i malowane są preparatami i farbami marki PILBET.

Skład zestawu

- Box 1250 – 5szt
- Bank 1250 – 5szt
- Bariera