

## KARTA TECHNICZNA

### BANK-RAMP 1500 6,0m

Numer katalogowy: 176015

Obowiązuje od: 26-08-2024

**Wymiary urządzenia**  
(dł. x szer. x wys.) 5,27 x 6,00 x 2,72 m



#### Wymiary urządzenia

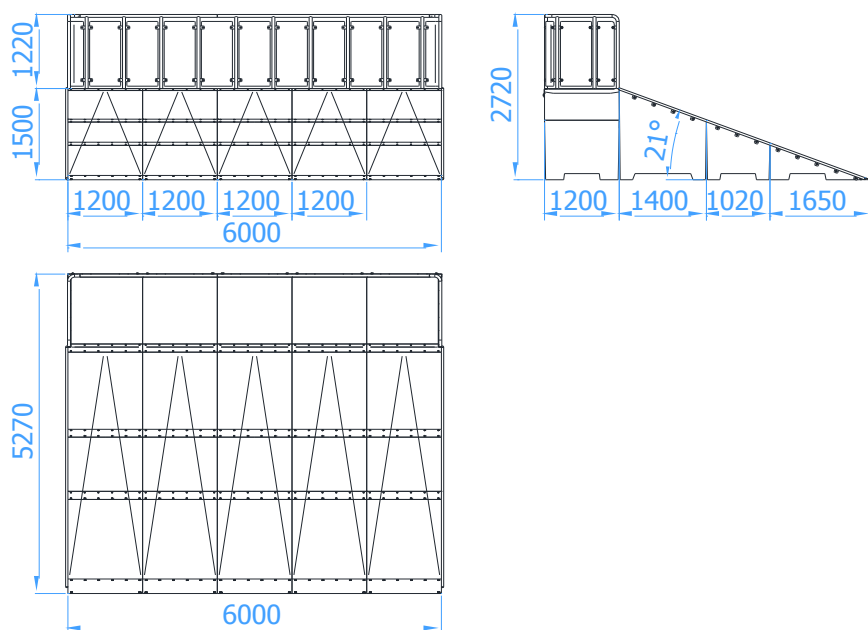

#### Opis techniczny

- Konstrukcja urządzenia wykonana z betonu klasy minimum C35/45 oraz z elementów stalowych ocynkowanych,
- Orurowanie boczne wykonane z rury  $\varnothing 35 \times 2 \text{ mm}$ ,
- Najazdy wykonane z blachy nierdzewnej o grubości 4 mm,
- Górne blachy łączące wykonane z blachy 5 mm,
- Bariera wykonana z rury  $\varnothing 48,3 \times 2,9 \text{ mm}$  oraz blachy 3 mm,
- Wszystkie elementy metalowe w urządzeniu ocynkowane są metodą ogniową,
- Elementy betonowe zestawu impregnowane i malowane są preparatami i farbami marki PILBET.

#### Skład zestawu

- Box 1500 – 5szt
- Bank 1500 – 5szt
- Bariera