

## KARTA TECHNICZNA

### BUJAK KONIK

Numer katalogowy: 22060

Obowiązuje od: 09-04-2026

<b>Maksymalna wysokość swobodnego upadku:</b>	0,48 m
<b>Wymiary urządzenia (dł. x szer. x wys.)</b>	0,81 x 0,29 x 0,76 m
<b>Wymiary powierzchni zderzenia (dł. x szer.)</b>	3,21 x 2,69 m
<b>Pole powierzchni zderzenia</b>	9,1 m <sup>2</sup>



#### Wymiary urządzenia

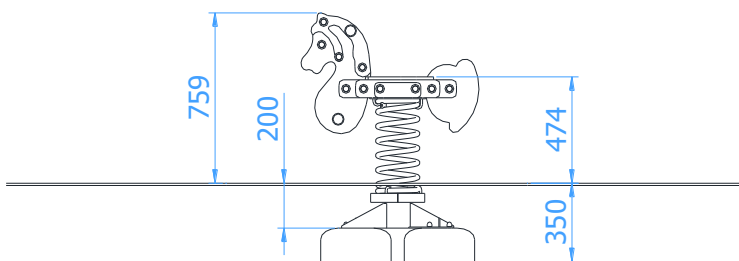

#### Wymiary powierzchni zderzenia

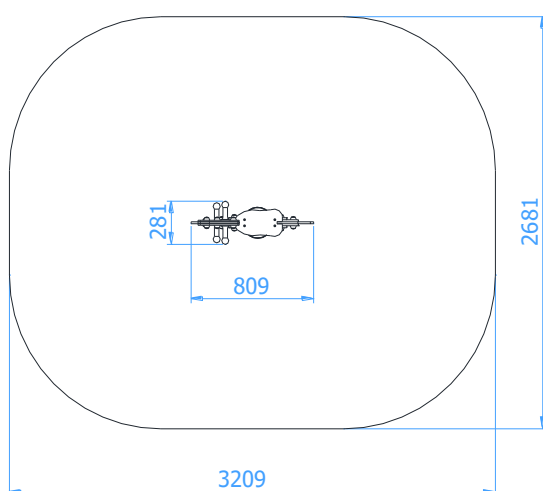

#### Zalecana nawierzchnia amortyzująca

- Darni
- Kora – ziarno 20 do 80 mm, grubość min. 200mm
- Wióry – ziarno 5 do 30 mm, grubość min. 200mm
- Piasek lub żwir – ziarno 0,25 do 8 mm, grubość min. 200mm
- Nawierzchnie syntetyczne o wymaganych właściwościach amortyzujących

*Nawierzchnia amortyzująca powinna być wykonana na całej powierzchni zderzenia. Nawierzchnię sybką należy wykonać tak, aby jej grubość była o 100mm większa niż wartość minimalna podana powyżej.*

#### Opis techniczny

- Konstrukcja urządzenia wykonana z rury  $\varnothing 114,3 \times 4$  mm oraz blachy grubości 5 mm;
- Elementy powierzchniowe wykonane z płyty HDPE o grubości 13 mm;
- Urządzenie wyposażone w sprężynę o średnicy 200 mm wykonaną z pręta ze stali sprężynowej o średnicy 20 mm;
- Wszystkie elementy stalowe ocynkowane ogniowo (powłoka cynkowa gr. min. 100  $\mu$ m) oraz malowane proszkowo;
- Urządzenie certyfikowane w systemie akredytowanym PCA (Polskie Centrum Akredytacji);
- Montaż zestawu z użyciem prefabrykowanych fundamentów wykonanych z betonu C25/30;
- Możliwa tolerancja wymiarów (+/- 3%).

## KARTA TECHNICZNA

Wizualizacja urządzenia

