

KARTA TECHNICZNA

HUŚTAWKA RAMIENIOWA DWUOSOBOWA

Numer katalogowy: 2240, 2240A, 2240B

Obowiązuje od: 21-04-2026

Maksymalna wysokość swobodnego upadku:	1,30 m
Wymiary urządzenia (dł. x szer. x wys.)	0,18 x 3,02 x 2,53 m
Wymiary powierzchni zderzenia (dł. x szer.)	7,50 x 3,80 m – naw. syntetyczna 8,50 x 3,80 m – naw. piaszczysta
Pole powierzchni zderzenia	28,5 m ² – naw. syntetyczna 32,3 m ² – naw. piaszczysta



Wymiary urządzenia

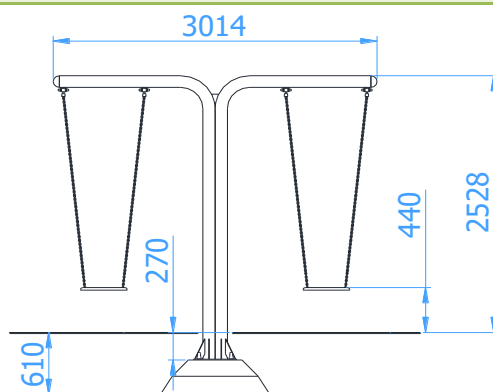

Wymiary powierzchni zderzenia

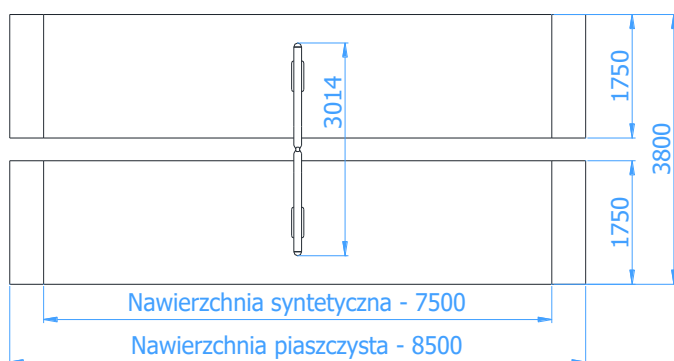

Dopuszczalna nawierzchnia amortyzująca

- Kora – ziarno 20 do 80 mm, grubość min. 200mm
- Wióry – ziarno 5 do 30 mm, grubość min. 200mm
- Piasek – ziarno 0,2 do 2 mm, grubość min. 200mm
- Żwir – ziarno 2 do 8 mm, grubość min. 200 mm
- Nawierzchnie syntetyczne o wymaganych właściwościach amortyzujących

Nawierzchnia amortyzująca powinna być wykonana na całej powierzchni zderzenia. Nawierzchnię sypką należy wykonać tak, aby jej grubość była o 100mm większa niż wartość minimalna podana powyżej.

Opis techniczny

- Konstrukcja urządzenia wykonana z rur stalowych $\varnothing 114,3 \times 4 \text{ mm}$,
- Zawieszki huśtawki wykonane z łańcucha ze stali nierdzewnej $\varnothing 5 \text{ mm}$,
- Huśtawka wyposażona w teflonowe łożyska ślizgowe niewymagające konserwacji,
- Siedzisko wykonane z gumy oraz dodatkowo wzmocnione profilem aluminiowym,
- Wszystkie elementy stalowe ocynkowane ogniowo (powłoka cynkowa o grubości min. 100 μm) oraz malowana proszkowo.
- Urządzenie certyfikowane w systemie akredytowanym PCA (Polskie Centrum Akredytacji).
- Montaż zestawu z użyciem prefabrykowanych fundamentów wykonanych z betonu C25/30.
- Możliwa tolerancja wymiarów (+/- 3%).
- W przypadku zastosowania nawierzchni syntetycznej, będącej na jednym poziomie z nawierzchnią otoczenia, należy uwzględnić dodatkowe 0,5m przestrzeni wolnej od przeszkód w obu kierunkach ruchu wahadłowego huśtawki.

KARTA TECHNICZNA

Warianty urządzenia

**2240 - Huśtawka ramieniowa
dwuosobowa, dwa siedziska płaskie**



**2240A - Huśtawka ramieniowa
dwuosobowa, dwa siedziska kubekowe**



**2240B - Huśtawka ramieniowa
dwuosobowa, siedziska mieszane**

