

KARTA TECHNICZNA

Obowiązuje od: 21.04.2026 r.

TABLICA DUO

Numer katalogowy: 8020

Grupa wiekowa:	3 - 14 lat
Maksymalna wysokość swobodnego upadku:	Nie dotyczy
Wymiary urządzenia (dł. x szer. x wys.)	1,50 x 1,50 x 1,65 m
Wymiary powierzchni zderzenia (dł. x szer.)	Nie dotyczy

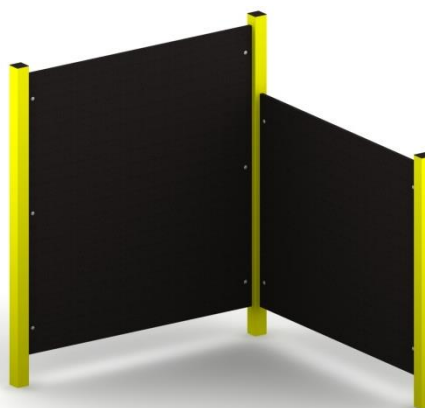

Opis techniczny

- Konstrukcja wykonana ze stali oraz sklejki wodoodpornej.
- Wszystkie elementy stalowe ocynkowane ogniowo (powłoka cynkowa o grubości min. 100 µm) oraz malowana proszkowo;
- Urządzenie certyfikowane w systemie akredytowanym PCA (Polskie Centrum Akredytacji);
- Montaż zestawu z użyciem prefabrykowanych fundamentów wykonanych z betonu C25/30;
- Możliwa tolerancja wymiarów (+/- 3%);

Wymiary urządzenia

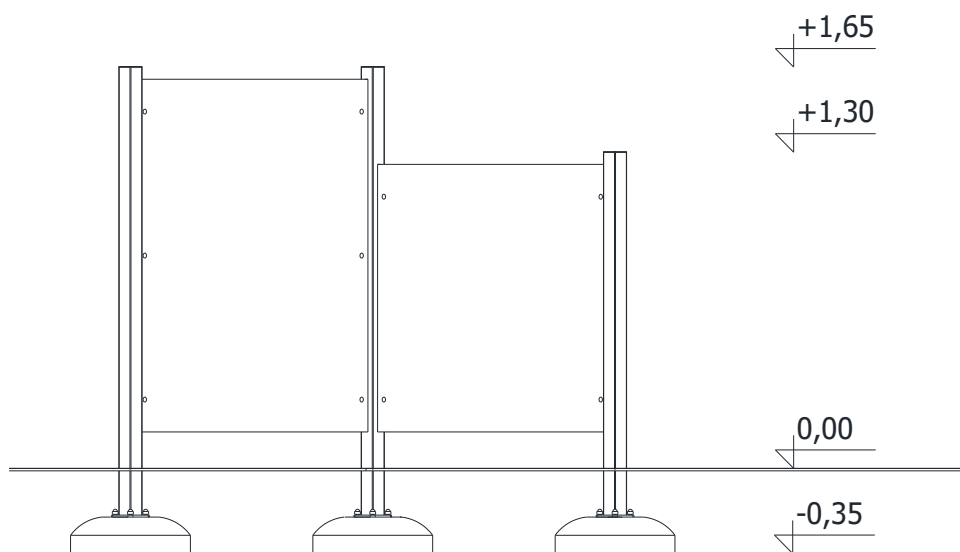

KARTA TECHNICZNA

Rzut z góry

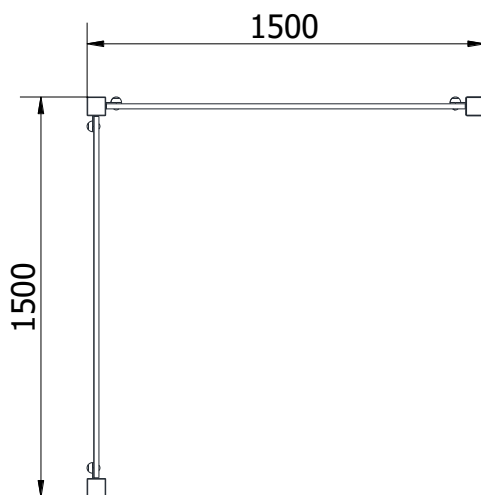

Dopuszczalna nawierzchnia amortyzująca

- Nie dotyczy

