

KARTA TECHNICZNA

REGULAMIN UŻYTKOWANIA

Numer katalogowy: 9078, 9079

Obowiązuje od: 16-04-2026

**Wymiary urządzenia
(dł. x szer. x wys.)**

0,50 x 0,09 x 2,00 m



Wymiary urządzenia

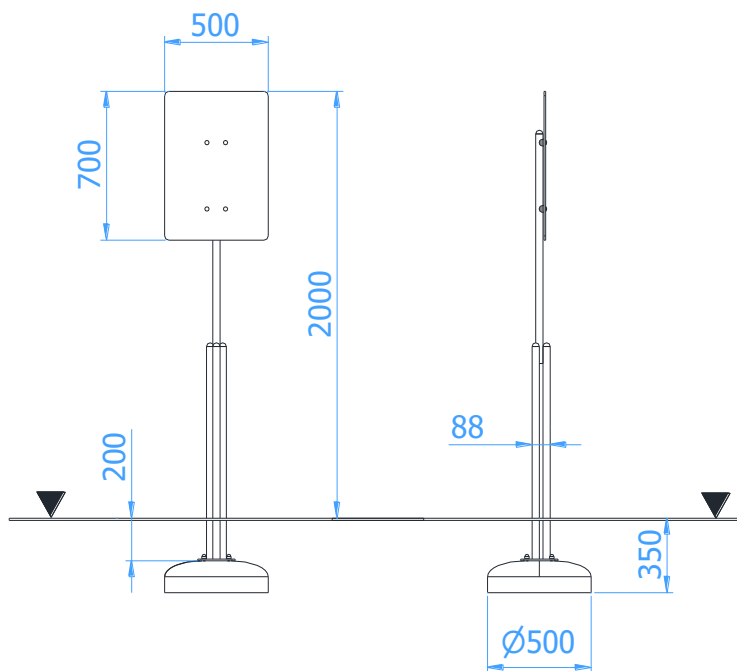

Opis techniczny

- Konstrukcja urządzenia wykonana z rury stalowej $\varnothing 35 \times 2$ mm,
- Tablica wykonana z płyty HPL 10 mm,
- Wszystkie elementy stalowe ocynkowane ogniowo (powłoka cynkowa o grubości min. 100 μ m) oraz malowana proszkowo;
- Montaż zestawu z użyciem prefabrykowanych fundamentów wykonanych z betonu C25/30;
- Możliwa tolerancja wymiarów (+/- 3%).