

## KARTA TECHNICZNA

### KOSZ DO SEGREGACJI ODPADÓW OSLO 3

Numer katalogowy: 218

Obowiązuje od: 11-05-2026

**Wymiary urządzenia  
(dł. x szer. x wys.)**

1,56 x 0,39 x 1,06 m



#### Wymiary urządzenia

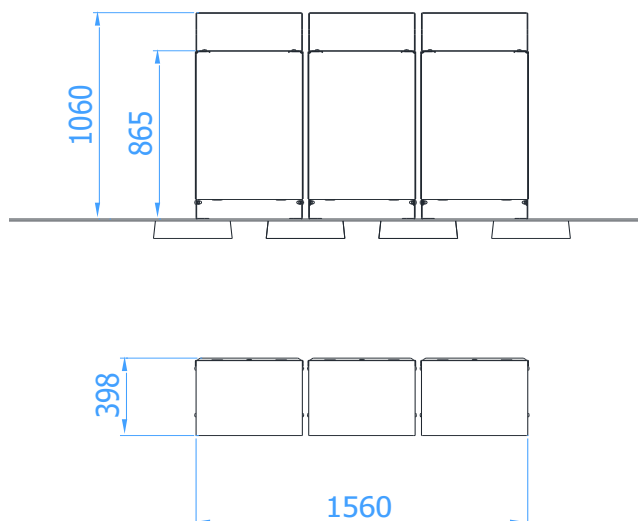

#### Opis techniczny

- Konstrukcja urządzenia wykonana z blachy o grubości 3mm.
- Urządzenie wyposażone we wkład o pojemności 55dm<sup>3</sup> z blachy stalowej ocynkowanej o grubości min. 0,7mm.
- Śmietnik zamykany na zamek uniwersalny.
- Wszystkie elementy stalowe ocynkowane ogniowo (powłoka cynkowa o grubości min. 100 μm) i dodatkowo malowane proszkowo.
- Montaż urządzenia z użyciem prefabrykowanych fundamentów wykonanych z betonu C25/30.
- Możliwa tolerancja wymiarów (+/- 3%).